

# vonder<sup>®</sup>

## PLUS

## **FURADEIRA COM BASE MAGNÉTICA**

*Taladro de base magnética*



MODELO

FMV 1680

Imagens Ilustrativas/Imágenes Ilustrativas



**Leia antes de usar e guarde este manual para futuras consultas.**

*Lea antes de usar y guarde este manual para futuras consultas.*

## Símbolos e seus significados

Símbolos	Nome	Explicação
	Atenção!	Alerta de segurança (riscos de acidentes) e atenção durante o uso.
	Consulte o manual de instruções	Leia o manual de operações/instruções antes de utilizar o equipamento.
	Utilize EPI (Equipamento de proteção Individual)	Utilize Equipamento de Proteção Individual adequado para cada tipo de trabalho.
	Descarte seletivo	Faça o descarte das embalagens adequadamente, conforme legislação vigente da sua cidade, evitando contaminação de rios, córregos e esgotos.
	Proteção ocular	Sempre use proteção para os olhos.
	Protetor auricular	Sempre use proteção para os ouvidos.
	Luvas de proteção	Use luvas de proteção sempre de acordo com a atividade específica.

Tabela 1 - Símbolos e seus significados

## ORIENTAÇÕES GERAIS



### ATENÇÃO:

**Leia todos os avisos de segurança e todas as instruções**

Esse manual contém detalhes de instalação, operação e manutenção do equipamento. Não utilize o equipamento sem antes ler o manual de instruções e proceda conforme as orientações.

Ao utilizar o equipamento, siga as precauções básicas de segurança a fim de evitar acidentes.

Caso esse equipamento apresente alguma não conformidade, encaminhe-o para a Assistência Técnica Autorizada VONDER mais próxima ou entre em contato conosco: [www.vonder.com.br](http://www.vonder.com.br).

**Guarde o manual para uma consulta posterior ou para repassar as informações a outras pessoas que venham a operar o equipamento.**

## 1. AVISOS DE SEGURANÇA

Prezado usuário: O termo “ferramenta elétrica, equipamento ou aparelho” utilizado neste manual refere-se a ferramentas operadas com eletricidade (cordão elétrico), ferramentas operadas com acumulador (bateria).

### 1.1. Área de trabalho

- Mantenha a área de trabalho limpa e iluminada.** As áreas desorganizadas e escuras são um convite aos acidentes.
- Não opere ferramentas em atmosferas explosivas, como na presença de líquidos inflamáveis, gases ou poeira.** As ferramentas elétricas criam faíscas que podem inflamar a poeira ou os vapores.
- Mantenha crianças e visitantes afastados ao operar uma ferramenta.** As distrações podem fazer você perder o controle da ferramenta elétrica.

### 1.2. Segurança pessoal

- Fique atento, observe o que você está fazendo e use o bom senso ao operar uma ferramenta.** Não use a ferramenta quando estiver cansado ou sob a influência de drogas, álcool ou medicamentos. Um momento de desatenção enquanto opera uma ferramenta pode resultar em grave ferimento pessoal.
- Use Equipamentos de Proteção Individual (EPIs),** tais como: máscara contra poeira, sapatos antiderrapantes, capacete ou protetor auricular, que se utilizados em condições apropriadas, reduzem os riscos de ferimentos pessoais.
- Evite a partida não intencional.** Assegure-se de que o interruptor está na posição “desligado” antes de conectar o plugue na tomada e/ou bateria, pegar ou carregar a ferramenta. Carregar a ferramenta com o dedo no interruptor ou conectá-la com o interruptor na posição “ligado” são convites a acidentes.
- Remova qualquer chave de ajuste antes de ligar a ferramenta.** Uma chave de boca ou de ajuste conectada a uma parte rotativa da ferramenta pode resultar em ferimento pessoal.
- Não exceda o limite do aparelho.** Mantenha o apoio e o equilíbrio adequados toda vez que utilizá-lo. Isto permite melhor controle do aparelho em situações inesperadas.
- Vista-se apropriadamente para a realização do trabalho.** Não use roupas demasiadamente largas ou joias. Mantenha cabelos, roupas e luvas longe das peças móveis. Roupas folgadas, joias ou cabelos longos podem ser presos pelas partes em movimento.

### 1.3. Segurança elétrica

- Os plugues da ferramenta devem ser compatíveis com as tomadas. Nunca modifique o plugue. Não use nenhum plugue adaptador com as ferramentas aterradas.** Os plugues sem modificações aliados à utilização de tomadas compatíveis, reduzem o risco de choque elétrico.

- b. **Evite o contato do corpo com superfícies ligadas à terra ou aterradas, tais como tubulações, radiadores, fornos e refrigeradores.** Há um aumento no risco de choque elétrico se o corpo estiver em contato com a terra ou aterramento.
- c. **Não exponha a ferramenta a chuva ou condições úmidas.** A entrada de água na ferramenta elétrica aumenta o risco de choque elétrico.
- d. **Não force o cordão de alimentação. Nunca use o cordão de alimentação para carregar, puxar ou desconectar a ferramenta da tomada. Mantenha o cordão elétrico longe de calor, óleo, bordas afiadas ou partes em movimento.** Os cabos danificados ou emaranhados aumentam o risco de choque elétrico.
- e. **Ao operar uma ferramenta ao ar livre, use um cabo de extensão apropriado para essa finalidade.** O uso de um cabo apropriado para uso ao ar livre reduz o risco de choque elétrico.
- f. **Se a operação da ferramenta em um local seguro não for possível, use alimentação protegida por um dispositivo de corrente residual (RCD).** O uso de um RCD reduz o risco de choque elétrico.

NOTA: O dispositivo de corrente residual (RCD) pode ser um interruptor do circuito de falha à terra ou disjuntor de fuga de corrente. O uso de extensão elétrica diferente da recomendada acarretará em perda de desempenho, mau funcionamento, danos ao seu equipamento e/ou choque elétrico. Estes danos NÃO são cobertos pela garantia.

## 1.4. Uso e cuidados com a ferramenta

- a. **Não force a ferramenta. Use o equipamento correto para cada aplicação,** de acordo com a função e capacidade para o qual foi projetado.
- b. **Não use a ferramenta se o interruptor não ligar e desligar.** Qualquer ferramenta que não pode ser controlada com o interruptor é perigosa e deve ser reparada.
- c. **Desconecte o plugue da tomada antes de fazer**

qualquer tipo de ajuste, mudança de acessórios ou armazenamento da ferramenta. Tais medidas de segurança preventivas reduzem o risco de ligar a ferramenta acidentalmente.

- d. **Guarde as ferramentas elétricas fora do alcance de crianças e não permita que pessoas não familiarizadas com a ferramenta ou com estas instruções a operem.** As ferramentas são perigosas nas mãos de usuários não treinados.
- e. **Faça a manutenção dos equipamentos. Cheque o desalinhamento ou coesão das partes móveis, rachaduras e qualquer outra condição que possa afetar a operação da ferramenta. Se danificada, ela deve ser reparada antes do uso.** Muitos acidentes são causados pela manutenção inadequada das ferramentas.
- f. **Mantenha as ferramentas de corte afiadas e limpas.** A manutenção apropriada das ferramentas de corte com lâminas afiadas torna estas menos suscetíveis ao emperramento e mais fáceis de controlar.
- g. **Use a ferramenta, acessórios e outras partes que a compõem de acordo com as instruções e da forma designada para o tipo particular da ferramenta, levando em consideração as condições e o trabalho a ser desempenhado.** O uso da ferramenta em operações diferentes das designadas pode resultar em situações de risco.

## 1.5. Reparos

- a. **Tenha sua ferramenta reparada por um agente qualificado que usa somente peças originais.** Isso contribui para que a segurança da ferramenta seja mantida.

## 2. INSTRUÇÕES ESPECÍFICAS DO PRODUTO

Os equipamentos VONDER são projetados para os trabalhos especificados neste manual, com acessórios originais. Antes de cada uso, examine cuidadosamente o equipamento, verificando se ela apresenta alguma anomalia de funcionamento. Observe também que a

tensão da rede elétrica deve coincidir com a tensão especificada na ferramenta. Exemplo: Ferramenta 220 V~ deve ser ligada somente em uma tomada de 220 V~.

### 2.1. Aplicações/dicas de uso

A FURADEIRA COM BASE MAGNÉTICA FMV 1680 VONDER PLUS é indicada para furações em chapas e vigas de metal. Uso industrial. O equipamento deve ser utilizado somente com acessórios compatíveis.

### 2.2. Destaques/diferenciais

Robusta e de fácil operação. Possui encaixe cone morse 2, mandril encaixe Weldon com haste cone morse 2 (mandril e haste são peças únicas). O mandril possui conector rápido para mangueira do reservatório de fluido de corte e válvula de liberação do fluido (funciona apenas com o pino guia instalado na broca). Conta ainda com 1 nível bolha na base magnética.

### 2.3. Características técnicas

Furadeira com Base Magnética FMV 1680	
Código	60.01.168.230
Potência	1.680 W
Rotação (rpm)	470/min
Tensão	220 V~
Frequência	50 Hz/60 Hz

Furadeira com Base Magnética FMV 1680	
Tipo do mandril	Encaixe Weldon com haste cone morse 2 (mandril e haste são peças únicas)
Capacidade de perfuração com broca anular	60 mm
Capacidade de perfuração com broca paralela DIN 338	23 mm
Capacidade de perfuração com broca cone morse 2 DIN 345	23 mm
Encaixe	Cone morse 2
Curso máximo de perfuração	170 mm
Sistema de reversão	Não reversível
Tipo de velocidade	Fixa
Índice de proteção (IP)	IP21
Capacidade do reservatório	300 ml
Distância da base até o centro da broca	55 mm
Massa aproximada (peso)	16,75 kg
Espessura mínima de chapa para fixação da base magnética	10 mm

Tabela 2 - Características técnicas

## 2.4. Operação da ferramenta

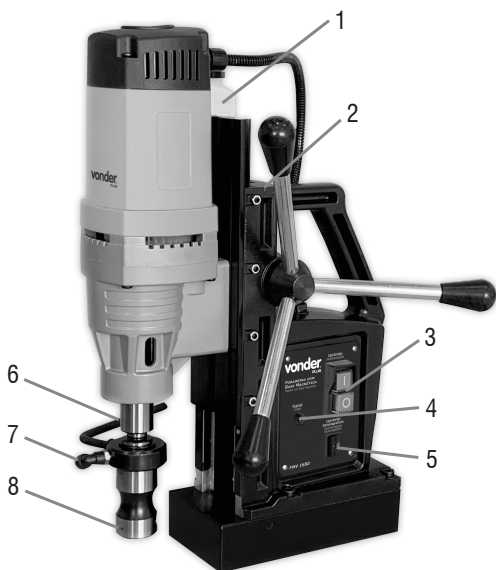

Fig. 1 – Componentes

1. Reservatório de fluido de corte
2. Nível de bolha
3. Interruptor liga/desliga do motor
4. Fusível
5. Interruptor liga/desliga da base magnética
6. Haste com encaixe Cone morse 2
7. Conector rápido para mangueira do reservatório de fluido de corte
8. Mandril encaixe Weldon

### 2.4.1. Utilizando a furadeira com base magnética

- a. Ajuste a furadeira com base magnética na posição em que ela precisa furar. Ela possui encaixe cone morse 2 e mandril encaixe Weldon, o que permite usar broca do tipo encaixe Weldon ou, se usado uma haste cone morse 2 (não acompanha), permite usar outro tipo de mandril, além de instalar a broca com haste cone morse 2 diretamente no eixo da máquina.



Fig. 2 – Encaixe para broca cônica sem o uso de adaptador



Fig. 3 – Mandril encaixe Weldon com haste cone morse 2

- \*Mandril e haste são peças únicas (não removíveis).
- b. Para instalar a broca do tipo Weldon, é necessário apertar os parafusos que seguram a ferramenta, conforme a figura a seguir.

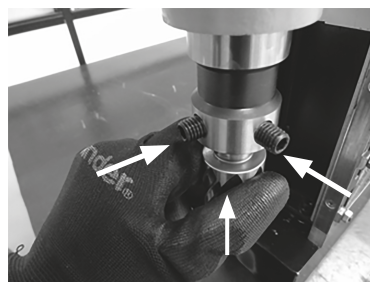

Fig. 4 – Instalação da broca

A espessura da placa a ser perfurada deve ser superior a 10 mm.

- c. Insira o plugue na tomada, ligue o interruptor da base eletromagnética, fazendo-o aderir à superfície do aço. Encaixe as hastes para movimentar a manivela na base. Ao girar a manivela é feito o ajuste da altura da furadeira (curso de perfuração). Para montar a manivela, basta encaixá-la até que fique firme. Para mudar a altura (curso de perfuração) da furadeira, gire a manivela até alcançar a altura desejada.

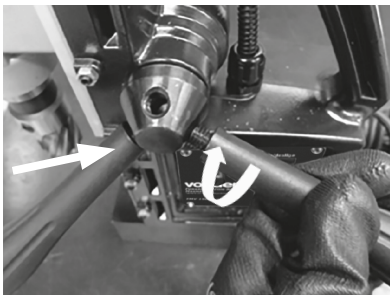

Fig. 5 – Montagem da manivela

- d. Após seguir as demais instruções e iniciar a operação, ligue a ferramenta, pressionando o botão liga/desliga, e siga as recomendações de segurança especificadas neste manual.

## 2.5. Limpeza

Para evitar acidentes, sempre desligue o equipamento antes de limpar ou realizar uma manutenção. Para a conservação, recomenda-se uma manutenção rotineira, que inclui remoção da sujeira superficial com um pano, mas sem permitir que entre líquido no equipamento.

## 2.6. Transporte e armazenamento

Cuidado ao transportar e manusear o equipamento. Quedas e impactos podem danificar o sistema de funcionamento.

Armazene o equipamento em ambiente seco e arejado, livre de umidade e gases corrosivos. Mantenha protegido da chuva e umidade. Após o uso, recomenda-se limpar o produto com um pano e colocá-lo novamente na embalagem para a estocagem.

## 3. INSTRUÇÕES GERAIS DE MANUTENÇÃO E PÓS-VENDA

Os produtos quando utilizados adequadamente, ou seja, conforme orientações deste manual, devem apresentar baixos níveis de manutenção. Mesmo assim, dispomos de uma vasta rede de atendimento ao consumidor.

### 3.1. Manutenção

Certifique-se de que o equipamento está desligado e desconectado da rede elétrica antes de realizar qualquer inspeção ou manutenção. Para manter a segurança e confiabilidade do produto, inspeções, troca de peças e partes ou qualquer outra manutenção e/ou ajuste devem ser efetuados apenas por um profissional qualificado.

A parte externa só pode ser limpa com pano umedecido e detergente, mas sem permitir que qualquer líquido entre na ferramenta.

### 3.2. Pós-venda e assistência técnica

Em caso de dúvida sobre o funcionamento da ferramenta ou sobre a rede de Assistência Técnica Autorizada VONDER, entre em contato pelo site [www.vonder.com.br](http://www.vonder.com.br) ou pelo telefone 0800 723 4762 – opção 1.

Quando detectada anomalia no funcionamento da ferramenta, ela deverá ser examinada e/ou reparada por um profissional da rede de Assisências Técnicas Autorizadas VONDER. Somente peças originais deverão ser utilizadas nos reparos.

### 3.3. Descarte do produto

Não descarte óleo, peças e partes do produto no lixo doméstico, procure separar e encaminhar a um posto de coleta adequado. Informe-se em seu município sobre locais ou sistemas de coleta seletiva. Em caso de dúvidas sobre a forma correta de descarte, consulte a VONDER através do site [www.vonder.com.br](http://www.vonder.com.br) ou pelo telefone 0800 723 4762 (opção 1).





## Símbolos y sus significados



Símbolos	Nome	Explicación
	<i>¡Atención!</i>	<i>Alerta de seguridad (riesgos de accidentes) y atención durante el uso.</i>
	<i>Manual de instrucciones</i>	<i>Lea el manual de operaciones/instrucciones antes de utilizar el equipamiento.</i>
	<i>Utilice EPI (Equipamiento de Protección Individual)</i>	<i>Utilice Equipamiento de Protección Individual adecuado para cada tipo de trabajo.</i>
	<i>Descarte selectivo</i>	<i>Realice el desechado de los envases adecuadamente, de acuerdo a la legislación vigente en su ciudad, evitando la contaminación de ríos, arroyos y sumideros.</i>
	<i>Protección para los ojos</i>	<i>Siempre use protección para los ojos.</i>
	<i>Protector auditivo</i>	<i>Siempre use protección para los oídos</i>
	<i>Guantes protectores</i>	<i>Siempre use guantes de protección de acuerdo con la actividad a realizar.</i>

Tabla 1 – Símbolos y sus significados

## ORIENTACIONES GENERALES



### ATENCIÓN:

**Lea todas las advertencias de seguridad y todas las instrucciones.**

Este manual contiene detalles de instalación, operación y mantenimiento del equipo. No utilice el equipo sin antes leer el manual de instrucciones y proceder de acuerdo con las instrucciones.

Al utilizar el equipo, siga las precauciones básicas de seguridad para evitar accidentes.

En caso de que este equipo presente alguna no conformidad, póngase en contacto con nosotros: [www.vonder.com.br](http://www.vonder.com.br)

**Guarde el manual para consultarlo más adelante o para transmitir la información a otras personas que operen el equipo.**

## 1. AVISOS DE SEGURIDAD

El término “herramienta eléctrica, equipo o aparato” utilizado en este manual se refiere a herramientas operadas con electricidad (cordón eléctrico) ya herramientas operadas con acumulador (batería).

### 1.1. Área de trabajo

- Mantenga el área de trabajo limpia y iluminada.** Las áreas desorganizadas y oscuras son una invitación a los accidentes.
- No opere herramientas en atmósferas explosivas, como en presencia de líquidos inflamables, gases o polvo.** Las herramientas crean chispas que pueden inflamar el polvo o los vapores.
- Mantenga a niños y visitantes alejados al operar una herramienta.** Las distracciones le pueden hacer perder el control de la herramienta eléctrica.

## 1.2. Seguridad personal

- Esté atento, observe lo que usted está haciendo y use el sentido común al operar una herramienta.** No use la herramienta cuando usted esté cansado o bajo la influencia de drogas, alcohol o de medicamentos. Un momento de desatención mientras opera una herramienta puede resultar en una grave herida personal.
- Utilice equipos de protección individual (EPIs).** Siempre use lentes de seguridad. Los equipos de protección, como la máscara contra el polvo, los zapatos antideslizantes, casco o protector auricular, si se utilizan en condiciones apropiadas, reducen los riesgos de lesiones personales.
- Evite el arranque no intencional.** Asegúrese que el interruptor está en la posición apagada antes de conectar el enchufe en el tomacorrientes y/o batería, tomar o cargar la herramienta. Cargar las herramientas con su dedo en el interruptor o conectar las herramientas que presentan interruptor en la posición “encendido” es una invitación a accidentes.
- Retire cualquier llave de ajuste antes de encender la herramienta.** Una llave de boca o de ajuste conectada a una parte rotativa de la herramienta puede resultar en accidentes personales.
- No fuerce más allá del límite de la herramienta.** Mantenga el apoyo y el equilibrio adecuado siempre que utilice la herramienta. Esto permite un mejor control de la herramienta en situaciones inesperadas.
- Utilice ropa adecuada para la realización del trabajo.** No use ropas demasiado anchas o joyas. Mantenga el pelo, la ropa y los guantes lejos de las piezas móviles. La ropa holgada, joyas o cabellos largos pueden engancharse en las partes en movimiento.

## 1.3. Seguridad eléctrica

- El enchufe del cargador debe ser compatible con los tomacorrientes. Nunca modifique el enchufe. No use ningún enchufe adaptador con las herramientas puestas a tierra.** Los enchufes sin modificaciones aliados a la utilización de tomacorrientes compatibles reducen el riesgo de descarga eléctrica.

- b. Evite el contacto del cuerpo con superficies conectadas a tierra o puestas a tierra tales como las cañerías, radiadores, hornos y refrigeradores.** Hay un aumento en el riesgo de descarga eléctrica si su cuerpo es conectado a tierra o puesta a tierra.
- c. No exponga la herramienta a la lluvia o a condiciones húmedas.** El agua entrando en la herramienta aumenta el riesgo de descarga eléctrica.
- d. No fuerce el cable de alimentación. Nunca use el cable de alimentación para cargar, pujar o para desconectar el cargador del enchufe. Mantenga el cable eléctrico lejos del calor, aceite, bordes afilados o de las partes en movimientos.** Los cables dañados o enmarañados aumentan el riesgo de descarga eléctrica.
- e. Al utilizar una herramienta al aire libre, utilice un cable de extensión apropiado para el uso al aire libre.** El uso de un cable apropiado para uso al aire libre reduce el riesgo de descarga eléctrica.
- f. Si la operación de una herramienta en un lugar seguro no es posible, use alimentación protegida por un dispositivo de corriente residual (RCD).** El uso de un RCD reduce el riesgo de descarga eléctrica.

NOTA: El dispositivo de corriente residual (RCD) puede ser un interruptor del circuito de fallo de tierra o un disyuntor de fuga de corriente. El uso de una extensión eléctrica diferente a la recomendada resultará en pérdida de rendimiento, mal funcionamiento, daños a su equipo y/o riesgo de descarga eléctrica. Estos daños NO están cubiertos por la garantía

## 1.4. Uso y cuidados de la herramienta

- a. No fuerce la herramienta. Utilice la herramienta correcta para su aplicación,** de acuerdo con la función y la capacidad para las que se ha diseñado.
- b. No use la herramienta si el interruptor no enciende y desenchufar.** Cualquier herramienta que no pueda ser controlada con el interruptor es peligrosa y debe ser reparada.
- c. Desconecte el enchufe de la toma de corriente antes de realizar cualquier tipo de ajuste, cam-**

**bio de accesorios o almacenamiento de la herramienta.** Estas medidas de seguridad preventivas reducen el riesgo de encender la herramienta accidentalmente.

- d. Guarde las herramientas fuera del alcance de los niños y no permita que personas no familiarizadas con la herramienta o con estas instrucciones operen la herramienta.** Las herramientas son peligrosas en las manos de usuarios no capacitados.
- e. Mantenimiento de las herramientas. Verifique la desalineación o cohesión de las partes móviles, rajaduras y cualquier otra condición que pueda afectar la operación de la herramienta. Si está dañada, la herramienta debe ser reparada antes del uso.** Muchos accidentes son causados por el inadecuado mantenimiento de las herramientas.
- f. Mantenga las herramientas de corte afiladas y limpias.** El mantenimiento adecuado de las herramientas de corte con láminas afiladas hace que estas menos probables al atascamiento y sean más fáciles de controlar.
- g. Utilice la herramienta, accesorios, entre otras partes que la componen, de acuerdo con las instrucciones y de la forma designada para el tipo particular de la herramienta, teniendo en cuenta las condiciones y el trabajo a ser desempeñado.** El uso de la herramienta en operaciones diferentes de las designadas puede resultar en situaciones de riesgo.

## 1.5. Reparaciones

- a. Tenga su herramienta reparada por un agente cualificado que utilice solamente piezas originales.** Esto asegura que la seguridad de la herramienta se mantenga.

## 2. INSTRUCCIONES ESPECÍFICAS DE LO PRODUCTO

Los equipos VONDER son proyectados para los trabajos especificados en este manual, con accesorios originales. Antes de cada uso, examine cuidadosamente el equipo, verificando si presenta alguna anomalía de funcionamiento. Observe también que la tensión de

la red eléctrica debe coincidir con la tensión especificada en la herramienta. Ejemplo: Herramienta 220 V~ debe ser conectada solamente en una toma de corriente de 220 V~.

**2.1. Aplicaciones/recomendaciones de uso**

Indicada para perforación en chapas y vigas de metal. Uso industrial. El equipo sólo debe utilizarse con accesorios compatibles.

**2.2. Destaques/atributos**

Robusto y fácil de operar. Tiene 2 insertos de cono morse, mandril de inserto Weldon con 2 vástagos de cono morse (el mandril y el vástago son piezas únicas). El mandril tiene un conector rápido para una manguera de depósito de fluido de corte y una válvula de liberación de fluido (solo funciona con el pasador guía instalado en la broca). También tiene 1 nivel de burbuja en la base magnética.

**2.3. Características técnicas**

<b>Taladro de Base Magnética FMV 1680</b>	
Código	60.01.168.230
Potencia	1.680 W
Rotación (rpm)	470/min
Tensión	220 V~
Frecuencia	50 Hz/60 Hz
Tipo del mandril	Encaje Weldon con vástago de cono morse 2 (el mandril y el vástago son piezas únicas)

<b>Taladro de Base Magnética FMV 1680</b>	
Capacidad de perforación con broca anular	60 mm
Capacidad de perforación con broca paralela DIN 338	23 mm
Capacidad de perforación con broca cono morse 2 DIN 345	23 mm
Encaje	Cone morse 2
Curso máximo de perforación	170 mm
Sistema de reversión	No reversible
Tipo de velocidad	Fija
Índice de protección (IP)	IP21
Capacidad del reservorio	300 ml
Distancia de la base al centro del taladro	55 mm
Masa aproximada	16,75 kg
Espesor mínimo de la chapa para fijación de la base magnética	10 mm

Tabla 2 – Características técnicas

## 2.4. Operación de la herramienta

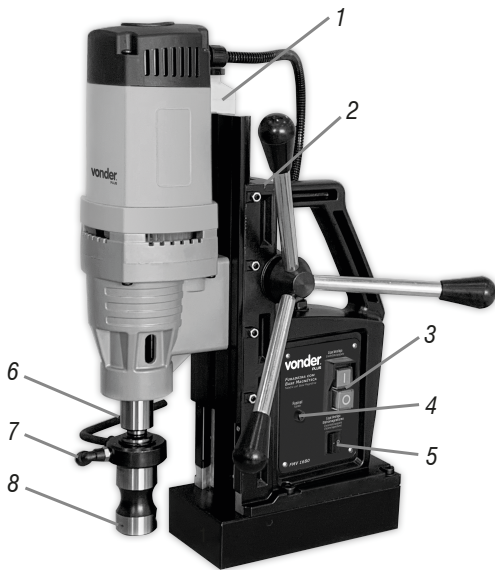

Fig. 1 – Componentes

1. Depósito de fluido de corte
2. Nivel de burbuja
3. Interruptor de encendido/apagado del motor
4. Fusible
5. Interruptor de encendido/apagado de base magnética
6. Vástago con encaje cono morse 2
7. Conector rápido para manguera de depósito de fluido de corte
8. Mandril de encaje Weldon

## 2.5. Utilizando el taladro de base magnética

a. Ajuste el Taladro de Base Magnética en la posición en que necesita perforar.

Tiene encaje como morse y mandril encaje Weldon, que permite el uso de una broca de tipo Weldon o, si se utiliza un vástago de cono morse 2 (no incluido), permite el uso de otro tipo de mandril, además de instalar la broca de cono morse 2 directamente en el eje de la máquina.



Fig. 2 – Encaje para broca cónica sin el uso de un adaptador



Fig. 3 – Mandril encaje Weldon con vástago cono morse 2

\*El mandril y el vástago son piezas únicas (no extraíbles).

b. Para instalar la broca Weldon, es necesario apretar los tornillos que sujetan la herramienta, según la figura siguiente.

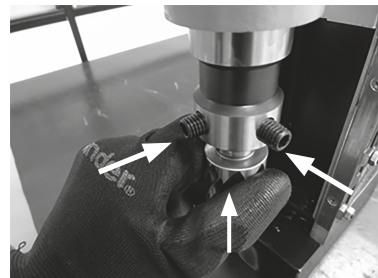

Fig. 4 – Instalación de la broca

El espesor de la placa a perforar debe ser superior a 10 mm.

- c. Inserte el enchufe en la toma de corriente, conecte el interruptor electromagnético, haciéndolo adherir a la superficie del acero. Insertar los vástagos para mover la manivela en la base. Al girar la manivela, se hace el ajuste de la altura del taladro (curso de perforación). Para montar la manivela, basta con encajarla hasta que quede firme. Para cambiar la altura (curso de perforación) del taladro, basta girar la manivela para alcanzar la altura deseada.

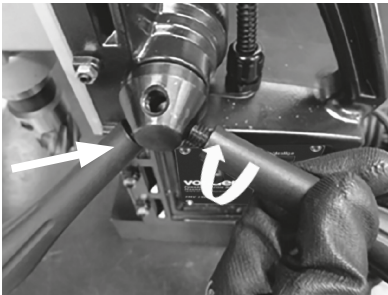

Fig. 5 – Montaje de la manivela

- d. Encienda la herramienta presionando el botón de encendido/apagado y siga las recomendaciones de seguridad especificadas en este manual.

## 2.6. Limpieza

Para evitar accidentes, siempre desenchufe el equipo antes de limpiarlo o realizar el mantenimiento. Para el mantenimiento, se recomienda el mantenimiento de rutina, que incluye eliminar la suciedad de la superficie con un paño, pero sin permitir que entre líquido en el equipo.

## 2.7. Transporte y almacenamiento

Tenga cuidado al transportar y manipular el equipo. Las caídas y los impactos pueden dañar el sistema operativo.

Almacene el equipo en un ambiente seco y ventilado, libre de humedad y gases corrosivos. Mantener protegido de la lluvia y la humedad. Después de su uso, se recomienda limpiar el producto con un paño y volver a colocarlo en el embalaje para su almacenamiento.

## 3. INSTRUCCIONES GENERALES DE MANTENIMIENTO Y POSTVENTA

Los productos VONDER, cuando utilizados adecuadamente, o sea, conforme orientaciones de este manual, presentan bajos índices de mantenimiento. A pesar de esto, disponemos de una vasta red de atendimento al consumidor.

### 3.1. Mantenimiento

Asegúrese de que el equipo esté apagado y desconectado de la red eléctrica antes de realizar cualquier inspección o mantenimiento. Para mantener la seguridad y confiabilidad del producto, las inspecciones, el reemplazo de partes y partes o cualquier otro mantenimiento y / o ajuste solo debe ser realizado por un profesional calificado.

La parte externa solo puede ser limpia con paño humedecido y detergente, pero sin permitir que entre líquido en la herramienta.

### 3.2. Postventa y asistencia técnica

En caso de dudas sobre el funcionamiento del equipo o sobre la red de Asistencia Técnica Autorizada VONDER, entre en contacto a través del sitio web: [www.vonder.com.br](http://www.vonder.com.br)

Cuando detectada anomalía en el funcionamiento de la herramienta, esta deberá ser examinada y/o reparada por un profesional de la red de Asistencias Técnicas Autorizadas de VONDER (consulte la relación completa en [www.vonder.com.br](http://www.vonder.com.br)). Solamente piezas originales deberán ser utilizadas en las reparaciones.

### 3.3. Descarte de la herramienta

No deseche aceite, piezas y partes del producto en la basura doméstica. Infórmese en su municipio sobre los sistemas de recogida local o selectiva. En caso de dudas sobre la forma correcta de eliminación, consulte a VONDER a través del sitio web [www.vonder.com.br](http://www.vonder.com.br)

### 3.4. Garantía

El **TALADRO DE BASE MAGNÉTICA FMV 1680 VONDER PLUS** tiene los siguientes plazos de garantía contra no conformidades resultantes de su fabricación, contados a partir de la fecha de la compra: **Garantía legal 90 días; Garantía contractual: 9 meses.** En caso de defectos, procure la **Asistència Técnica Autorizada VONDER** más próxima. Constatado el defecto de fabricación por la **Asistencia Técnica Autorizada VONDER**, la reparación se efectuará en garantía.

#### **Alquiladoras:**

Los productos adquiridos por las empresas de alquiler tienen una garantía única y exclusiva de 90 (noventa) días, contados a partir de la fecha de envío de la respectiva factura de venta, excluyendo cualquier otra garantía legal y/o contractual.

La garantía ofrecida a los arrendadores cubre exclusivamente las piezas necesarias para la reparación de los productos, siendo ellos los responsables de realizar por su cuenta las respectivas reparaciones y mantenimientos, sin derecho a ningún coste o reembolso por parte de DVD.

#### **La garantía ocurrirá siempre en las siguientes condiciones:**

El consumidor deberá presentar obligatoriamente, la factura de compra de la herramienta y el certificado de garantía debidamente rellenado y sellado por la tienda donde el equipo fue adquirido.

#### **Pérdida del derecho de garantía:**

1. El incumplimiento y no obediencia de una o más de las orientaciones en este manual, invalidará la garantía, así también:

- Si el producto se ha abierto, alterado, ajustado o arreglado por personas no autorizadas por VONDER;
  - En el caso de que cualquier pieza, parte o componente del producto se caracterice como no original;
  - Falta de mantenimiento preventivo de la herramienta;
  - En el caso de que ocurra conexión en tensión eléctrica diferente de la mencionada en el producto;
  - Instalación eléctrica y/o extensiones deficientes/inadecuadas;
  - Partes y piezas desgastadas naturalmente;
2. Están excluidos de la garantía, además del desgaste natural de partes y piezas del producto, caídas, impactos y uso inadecuado de la herramienta o fuera del propósito para el cual fue proyectada;
  3. La garantía no cubre gastos de flete o transporte del equipo hasta la **Asistència Técnica Autorizada VONDER**, siendo que los costos serán de responsabilidad del consumidor.
  4. Los accesorios o componentes del equipo, como fusibles, cables de alimentación, vástagos, bastidor, mandril, adaptador de cono Morse 2, tornillos, tuercas, arandelas, anillos de sellado y depósito de fluido de corte, no están cubiertos por la garantía cuando se desgastan debido a utilizar. Están cubiertos solo con una garantía legal de 90 días contra defectos de fabricación.
  5. Otros accesorios que se venden por separado tendrán una política de garantía como se describe en su empaque. La garantía del equipo no cubre dichos accesorios.









# vonder<sup>®</sup>

## PLUS

Cód.: 60.01.168.230

Consulte nossa Rede de Assistência Técnica Autorizada

[www.vonder.com.br](http://www.vonder.com.br)

O.V.D. Imp. e Distr. Ltda.

CNPJ: 76.635.689/0001-92

Rua João Bettega, 2876 • CEP 81070-900

Curitiba - PR • Brasil

**Fabricado na CHINA com controle de qualidade VONDER**

Fabricado en CHINA con control de calidad VONDER

### CERTIFICADO DE GARANTIA

A **FURADEIRA COM BASE MAGNÉTICA FMV 1680 VONDER PLUS** possui os seguintes prazos de garantia contra não conformidades decorrentes de sua fabricação, contados a partir da data da compra: Garantia legal: 90 dias; Garantia contratual: 9 meses (Para locadoras, garantia única e exclusiva de 90 dias). Em caso de defeitos, procure a Assistência Técnica Autorizada VONDER mais próxima. Constatado o defeito de fabricação pela Assistência Técnica Autorizada VONDER, o conserto será efetuado em garantia.

#### Locadoras:

- Os produtos adquiridos por locadoras contam com garantia única e exclusiva de 90 (noventa) dias, contados a partir da data de expedição da respectiva nota fiscal de venda, com exclusão de qualquer outra garantia legal e/ou contratual.
- A garantia ofertada às locadoras cobre exclusivamente as peças necessárias ao reparo dos produtos, cabendo a estas a execução por conta própria dos respectivos consertos e manutenções, sem direito a qualquer custeio ou reembolso por parte da OVD.

#### A garantia ocorrerá sempre nas seguintes condições:

O consumidor deverá apresentar, OBRIGATORIAMENTE, a nota fiscal de compra do produto e o certificado de garantia devidamente preenchido e carimbado pela loja onde foi adquirido.

#### Perda do direito de garantia:

- O não cumprimento de uma ou mais hipóteses a seguir invalidará a garantia:

- Caso o produto tenha sido aberto, alterado, ajustado ou consertado por pessoas não autorizadas pela VONDER;
  - Caso qualquer peça, parte ou componente do produto caracterizar-se como não original;
  - Falta de manutenção do equipamento;
  - Caso ocorra a ligação em tensão elétrica diferente da mencionada no produto;
  - Instalação elétrica e/ou extensões deficientes/inadequadas;
  - Partes e peças desgastadas naturalmente;
- Estão excluídos da garantia, além do desgaste natural de partes e peças do produto, quedas, impactos e uso inadequado do produto ou fora do propósito para o qual foi projetado.
  - A garantia não cobre despesas de frete ou transporte da ferramenta até a Assistência Técnica Autorizada VONDER, sendo que os custos serão de responsabilidade do consumidor.
  - Acessórios ou componentes do equipamento, tais como fusível, cabo de alimentação, hastes, cremalheira, mandril, adaptador cone morse 2, parafusos, porcas, arruelas, anéis de vedação e reservatório de fluido de corte, não são cobertos pela garantia quando ocorrer desgaste por uso. São cobertos apenas com garantia legal de 90 dias contra defeitos de fabricação.
  - Outros acessórios que são vendidos separadamente terão política de garantia conforme descrito em sua embalagem. A garantia do equipamento não engloba tais acessórios.



# vonder<sup>®</sup>

## CERTIFICADO DE GARANTIA

Modelo:	Nº de série:		
Cliente:	CPF/CNPJ:		
Endereço/Dirección:			
Cidade/Ciudad:	UF/Provincia:	CEP/Código Postal:	
Fone/Teléfono:	E-mail:		
Revendedor:			
Nota fiscal Nº/Factura Nº:	Data da venda/Fecha venta: / /		
Nome do vendedor/Nombre vendedor:	Fone/Teléfono:		
Carimbo da empresa/Sello empresa:			
<p><b>A Garantia Contratual NÃO é válida para LOCADORAS, será concedida EXCLUSIVAMENTE Garantia Legal de 90 dias, conforme Código de Defesa do Consumidor (CDC).</b>  <small>La Garantía Contractual NO es válida para ALQUILADORAS, será concedida EXCLUSIVAMENTE Garantia Legal de 90 dias, según el Código de Protección del Consumidor.</small></p>			