

vonder®

PLAINA DESENGROSSADEIRA

Cepillo eléctrico de regrueso



Imagens Ilustrativas//Imágenes Ilustrativas

MODELO

PDV 1500



Leia antes de usar e guarde este manual para futuras consultas.

Lea antes de usar y guarde este manual para futuras consultas.

Símbolos e seus significados





Símbolos	Nome	Explicação
	Consulte o manual de instruções	Leia o manual de operações/instruções antes de utilizar o equipamento.
	Utilize EPI (Equipamento de Proteção Individual)	Utilize Equipamento de Proteção Individual adequado para cada tipo de trabalho.
	Atenção	Alerta de segurança (riscos de acidentes) e atenção durante o uso.
	Proteção para os olhos	Sempre use proteção para os olhos.

Tabela 1 – Símbolos seus significados

1. AVISOS DE SEGURANÇA



ATENÇÃO

LEIA TODOS OS AVISOS DE SEGURANÇA E TODAS AS INSTRUÇÕES.

Falha em seguir todos os avisos e instruções listados abaixo pode resultar em choque elétrico, fogo e/ou ferimento sério.

Guarde todos os avisos e instruções para futuras consultas

O termo “ferramenta elétrica” utilizado neste manual refere-se a ferramentas operadas com eletricidade (cordão elétrico) e a ferramentas operadas com acumulador (bateria).

1.1. Segurança da área de trabalho

- a. Mantenha a área de trabalho limpa e iluminada.** As áreas desorganizadas e escuras são um convite aos acidentes.

- b. Não opere ferramentas em atmosferas explosivas, como na presença de líquidos inflamáveis, gases ou poeira.** As ferramentas elétricas criam faíscas que podem inflamar a poeira ou os vapores
- c. Mantenha crianças e visitantes afastados ao operar uma ferramenta.** As distrações podem fazer você perder o controle da ferramenta elétrica.

1.2. Segurança elétrica

- a. Os plugues da ferramenta devem ser compatíveis com as tomadas. Nunca modifique o plugue. Não use nenhum plugue adaptador com as ferramentas aterradas.** Os plugues sem modificações aliados a utilização de tomadas compatíveis reduzem o risco de choque elétrico.
- b. Evite o contato do corpo com superfícies ligadas à terra ou aterradas tais como as tubulações, radiadores, fornos e refrigeradores.** Há um aumento no risco de choque elétrico se seu corpo estiver ligado à terra ou aterramento.
- c. Não exponha a ferramenta à chuva ou condições úmidas.** A entrada de água na ferramenta elétrica aumenta o risco de choque elétrico.

- d. **Não force o cordão de alimentação. Nunca use o cordão de alimentação para carregar, puxar ou desconectar a ferramenta da tomada. Mantenha o cabo elétrico longe do calor, óleo, bordas afiadas ou das partes em movimento.** Os cabos danificados ou emaranhados aumentam o risco de choque elétrico.
- e. **Ao operar uma ferramenta ao ar livre, use um cabo de extensão apropriado para esta finalidade.** O uso de um cabo apropriado para uso ao ar livre reduz o risco de choque elétrico.
- f. **Se a operação da ferramenta em um local seguro não for possível, use alimentação protegida por um dispositivo de corrente residual (RCD).** O uso de um RCD reduz o risco de choque elétrico.
- e. **Não force a ferramenta além do limite. Mantenha o apoio e o equilíbrio adequados toda vez que utilizá-la.** Isso permite melhor controle da ferramenta em situações inesperadas.
- f. **Vista-se apropriadamente para a realização do trabalho. Não use roupas demasiadamente largas ou joias. Mantenha seus cabelos, roupas e luvas longe das peças móveis.** Roupas folgadas, joias ou cabelos longos podem ser presos pelas partes em movimento.
- g. **Se os dispositivos são fornecidos com conexão para extração e coleta de pó, assegure-se de que estes estão conectados e utilizados corretamente.** O uso desses dispositivos reduz riscos relacionados à poeira.

NOTA: O dispositivo de corrente residual (RCD) pode ser um interruptor do circuito de falha à terra ou disjuntor de fuga de corrente.

1.3. Segurança pessoal

- a. **Fique atento, olhe o que você está fazendo e use o bom senso ao operar uma ferramenta. Não use a ferramenta quando você estiver cansado ou sob a influência de drogas, álcool ou de medicamentos.** Um momento de desatenção enquanto opera uma ferramenta pode resultar em grave ferimento pessoal.
- b. **Use Equipamentos de Proteção Individual (EPIs). Sempre use óculos de segurança.** Equipamentos de segurança, tais como: máscara contra poeira, sapatos antiderrapantes, capacete ou protetor auricular, se utilizados em condições apropriadas, reduzem os riscos de ferimentos pessoais.
- c. **Evite a partida não intencional. Assegure-se de que o interruptor está na posição “desligado” antes de conectar o plugue na tomada e/ou bateria, pegar ou carregar a ferramenta.** Carregar a ferramenta com seu dedo no interruptor ou conectá-la com o interruptor na posição “ligado” são convites a acidentes.
- d. **Remova qualquer chave de ajuste antes de ligar a ferramenta.** Uma chave de boca ou de ajuste, conectada a uma parte rotativa da ferramenta, pode resultar em ferimento pessoal.
- e. **Use e cuidados com a ferramenta**
 - a. **Não force o equipamento. Use a ferramenta correta para sua aplicação,** de acordo com a função e capacidade para a qual foi projetada.
 - b. **Não use a ferramenta se o interruptor não ligar e desligar.** Qualquer ferramenta que não pode ser controlada com o interruptor é perigosa e deve ser reparada.
 - c. **Desconecte o plugue da tomada antes de fazer qualquer tipo de ajuste, mudança de acessórios ou armazenamento da ferramenta.** Tais medidas de segurança preventivas reduzem o risco de ligar a ferramenta acidentalmente.
 - d. **Guarde as ferramentas elétricas fora do alcance de crianças e não permita que pessoas não familiarizadas com a ferramenta ou com estas instruções a operem.** As ferramentas são perigosas nas mãos de usuários não treinados.
 - e. **Faça a manutenção das ferramentas. Cheque o desalinhamento ou coesão das partes móveis, rachaduras e qualquer outra condição que possa afetar a operação da ferramenta. Se danificada, ela deve ser reparada antes do uso.** Muitos acidentes são causados pela inadequada manutenção das ferramentas.

f. **Mantenha ferramentas de corte afiadas e limpas.** A manutenção apropriada das ferramentas de corte com lâminas afiadas tornam estas menos prováveis ao emperramento e são mais fáceis de controlar.

g. **Use a ferramenta, acessórios e outras partes que a compõem de acordo com as instruções e da maneira designada para o tipo particular da ferramenta, levando em consideração as condições e o trabalho a ser desempenhado.** O uso da ferramenta em operações diferentes das designadas pode resultar em situações de risco.

1.5. Reparos

a. **Tenha sua ferramenta reparada por um agente qualificado que usa somente peças originais.** Isso assegura que a segurança da ferramenta seja mantida.

1.6. Indicações de segurança específicas para cada tipo de produto

1.6.1. PLAINA DESENGROSSADEIRA PDV 1500 VONDER

- Certifique-se de que a máquina se encontra em perfeitas condições de trabalho. Nunca ligue a máquina sem todas as proteções e ajustes corretos.
- Sempre utilize lâminas afiadas do tipo correto e concebidas para o material a cortar.
- Antes de utilizar a ferramenta, verifique se todas as peças relacionadas com segurança, tais como o cabeçote de corte, o interruptor, o dispositivo contra ressalto e o rolo de velocidade de avanço funcionam corretamente.
- As ferramentas equipadas com coletores ou extractores devem ser conectadas a um aspirador adequado.

2. INSTRUÇÕES ESPECÍFICAS DOS PRODUTOS

As ferramentas elétricas VONDER são projetadas para os trabalhos especificados neste manual, com acessórios originais. Antes de cada uso examine cuidadosamente a ferramenta verificando se ela apresenta alguma anomalia de funcionamento. Observe também que a tensão da rede elétrica deve coincidir com a tensão especificada na ferramenta. Exemplo: uma ferramenta 127 V~ deve ser ligada somente em uma tomada de 127 V~.

2.1. Aplicações/dicas de uso

Indicada para aplainar madeiras.

2.2. Destaques/diferenciais

Possui interruptor eletromagnético com função emergência, manopla de regulação de profundidade, limitador de profundidade com seis posições e disjuntor que protege a máquina contra sobrecarga. Conta também com mesa de granito, alça para transporte e mesas retráteis.

2.3. Características técnicas

PLAINA DESENGROSSADEIRA PDV 1500 VONDER		
Código	60.01.150.001	60.01.150.002
Tensão	127 V~	220 V~
Potência	1.500 W	
Frequência	50 Hz/60 Hz	
Rotação	8.500/min (rpm)	
Dimensões máximas da peça (madeira)	330 mm de largura x 152 mm de altura	
Profundidade da plaina por passada	Mínima: 0,8 mm Máxima: 2,8 mm	
Altura mínima da peça	4 mm	
Comprimento do cabo elétrico	1,8 m	
Tipo de velocidade	Fixa	
Velocidade de deslocamento da madeira	6,3 m/min - 7 m/min	
Quantidade de lâminas	2	
Índice de proteção	IP20	
Nível de pressão sonora	83.8 dB (A)	
Nível de potência sonora	LwA 96.8 dB (A)	
Dimensões (L x P x A)	590 mm x 310 mm x 400 mm	

Tabela 2 – Características técnicas

2.4. Operação

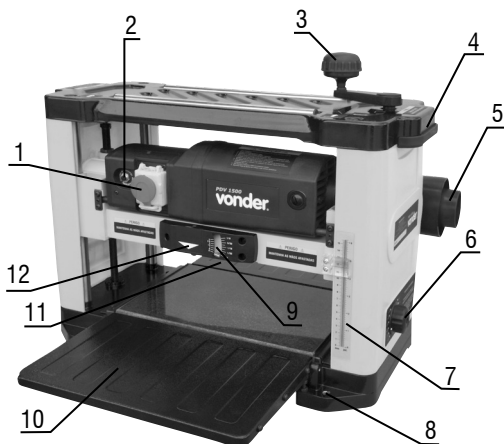

1. Interruptor Liga/Desliga
2. Disjuntor de sobrecarga
3. Manopla de ajuste de profundidade
4. Alça para transporte
5. Extrator de pó
6. Limitador de profundidade
7. Escala de ajuste de profundidade
8. Orifícios de montagem
9. Escala de remoção de material
10. Mesa de extensão dianteira
11. Mesa de extensão traseira
12. Indicador de remoção de material

ATENÇÃO



Para reduzir o risco de acidentes graves, certifique-se de que a ferramenta está desconectada da fonte de alimentação antes de montar os componentes, fazer ajustes ou remover/colocar anexos ou acessórios. Uma partida acidental pode causar graves acidentes.

2.4.1. Manopla de ajuste de profundidade

- Para montar a manopla de ajuste de profundidade, fixe-a na máquina (Fig. 2).

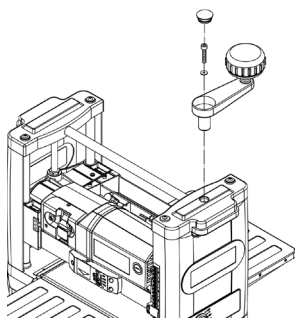

Fig. 2 – Montagem da manopla de ajuste de altura

2.4.2. Extração de pó

- Encaixe o extrator na máquina e, com o auxílio de dois parafusos de aperto manual, fixe o extrator (Fig. 3).

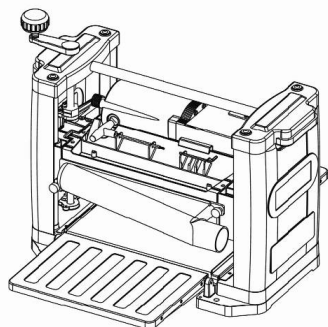
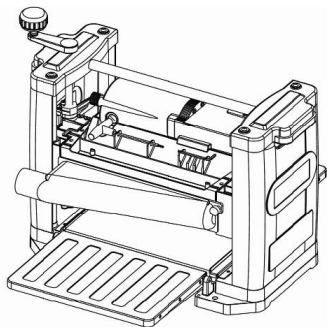

Fig. 3 – Montagem do extrator de pó

ATENÇÃO



Para uma operação limpa e organizada, conecte um aspirador adequado no extrator de pó. O uso do aspirador evita o acúmulo de partículas no extrator.

2.4.3. Montagem da plaina em bancadas

A PLAINA DESENGROSSADEIRA PDV 1500 VONDER possui quatro furos que possibilitam a instalação em bancadas e mesas de trabalho (Fig. 4).

ATENÇÃO



Instale a PLAINA DESENGROSSADEIRA PDV 1500 VONDER na bancada ou mesa de trabalho antes do uso.

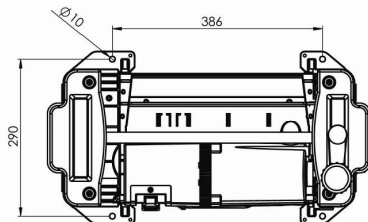

Fig. 4 – Furos para fixação em bancadas ou mesas de trabalho

2.5. Operação

ATENÇÃO



Mantenha seus cabelos e roupas longe das peças móveis. Roupas folgadas, adornos ou cabelos longos podem ser presos pelas partes em movimento.

2.5.1. Ajuste de profundidade

A profundidade do corte varia conforme a largura da peça a ser trabalhada (Tabela 3).

Largura da peça a ser trabalhada	Profundidade máxima do corte
Largura < ou = 152 mm	2,8 mm
152 mm < largura < ou = 330 mm	0,8 mm

Tabela 3 – Ajuste de profundidade

- Utilize a manopla de ajuste de profundidade (3) para aumentar ou reduzir a profundidade de corte. Uma volta corresponde a uma mudança na profundidade de corte de aproximadamente 2 mm (Fig.5);
 - Gire a manopla de ajuste de profundidade (3) para a esquerda para aumentar a profundidade de corte (Fig. 5);
 - Gire a manopla de ajuste de profundidade (3) para a direita para reduzir a profundidade de corte.
- Através da escala de ajuste de profundidade (7) é possível obter a profundidade de corte da peça a ser trabalhada (Fig. 5).

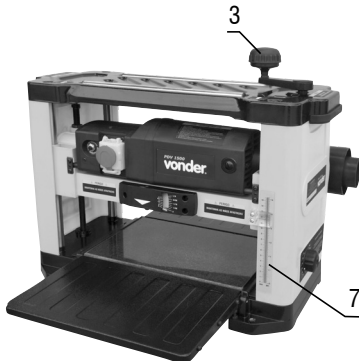

Fig. 5 – Ajuste de profundidade

- Certifique-se de que a peça fique abaixo do indicador de remoção de material (12). Verifique o valor indicado que pretende remover na escala de remoção de material (9) (Fig. 6).

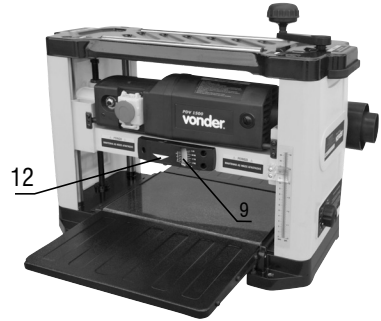

Fig. 6 – Indicador de remoção de material

2.5.2. Limitador de profundidade

A PLAINA DESENGROSSADEIRA PDV 1500 VONDER possui um limitador de profundidade (6) com seis posições. O limitador permite a pré-configuração da espessura desejada da peça a ser trabalhada (Fig. 7).

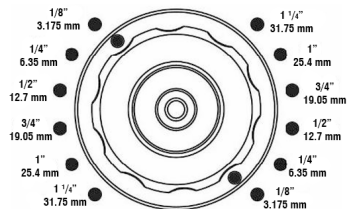

Fig. 7 – Limitador de profundidade

2.5.3. Posição correta das mãos



ATENÇÃO

Para evitar acidentes e manter a segurança, sempre segure a peça a ser trabalhada de acordo com a fig. 8.



Fig. 8 – Posição segura de trabalho

2.5.4. Ligando e desligando a ferramenta

A PLAINA DESENGROSSADEIRA PDV 1500 VONDER contém um disjuntor de sobrecarga (2). Quando houver sobrecarga do motor, o disjuntor desligará automaticamente o sistema. Para rearmar o sistema, desligue a plaina, aguarde alguns minutos e pressione o disjuntor.



Fig. 9 – Disjuntor de sobrecarga



ATENÇÃO

Para evitar acidentes, certifique-se de que a máquina está desligada antes de rearmar o sistema.



ATENÇÃO

A peça de trabalho não deve estar em contato com o cabeçote de corte quando a máquina for ligada.

Para ligar a máquina, siga os passos abaixo:

- Abra a capa do interruptor Liga/Desliga (1) e aperte o botão "I" (verde) (Fig. 10).



Fig. 10 – Ligando a máquina

- Aguarde até que o motor atinja a velocidade máxima antes de iniciar a operação.

- c. Não force o movimento, deixe as lâminas fazerem o corte livremente.

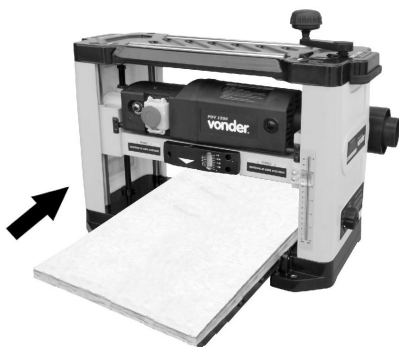

Fig. 11 – Operação

- d. Para desligar a máquina, abra a capa do interruptor (1) e aperte o botão “0” (vermelho). Em casos de emergência, pressione a capa do interruptor (1). (Fig. 12).



Fig. 12 – Desligando a máquina



ATENÇÃO

Sempre desligue a máquina ao terminar o trabalho e antes de desconectar da tomada.

3. INSTRUÇÕES GERAIS DE MANUTENÇÃO E PÓS-VENDA

As ferramentas elétricas VONDER, quando utilizadas adequadamente, ou seja, conforme orientações deste manual, apresentam baixos níveis de manutenção. Mesmo assim, dispomos de uma vasta rede de atendimento ao consumidor.

3.1. Manutenção

Certifique-se de que a ferramenta está desligada e desconectada da rede elétrica antes de realizar qualquer inspeção ou manutenção.

A parte externa só pode ser limpa com pano umedecido e detergente, mas sem permitir que entre líquido dentro da ferramenta.

3.1.1. Troca das lâminas

- Retire o extrator de pó;
- Solte os parafusos da tampa superior da plaina de-sengrossadeira e a remova (Fig. 13);



Fig. 13 – Removendo a tampa superior

- Solte os parafusos da proteção das lâminas e remova a proteção (Figura 14);

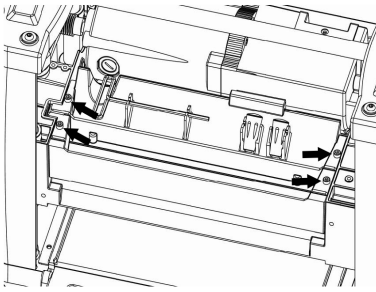

Fig. 14 – Removendo a proteção das lâminas

- Com cuidado, gire o cabeçote de corte até que o mesmo esteja travado. Caso não seja possível soltar os parafusos, aperte a trava de segurança e gire o cabeçote de corte até que seja possível soltar os parafusos (Fig. 15);
- Solte os parafusos de fixação das lâminas e, com o auxílio dos pegadores magnéticos (Fig. 16), retire a placa de fixação das lâminas;

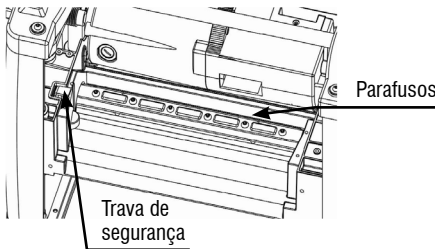

Fig. 15 – Removendo as lâminas

- Com o auxílio dos pegadores magnéticos, retire as lâminas.

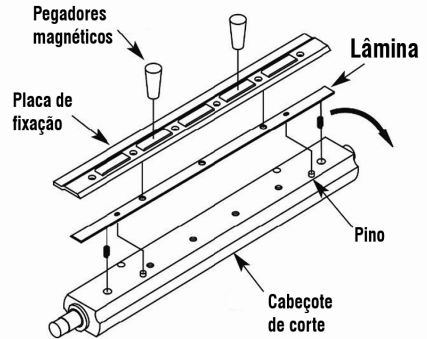

Fig. 16 – Pegadores magnéticos

ATENÇÃO



As lâminas são extremamente afiadas. NUNCA efetue a troca ou ajuste das lâminas com as mãos. SEMPRE utilize os pegadores magnéticos (acompanham o produto).



Fig. 17 – Pegadores magnéticos

- Com o auxílio dos pegadores magnéticos inverta a posição da lâmina ou substitua a mesma. Com cuidado, encaixe-a sobre os pinos;
- Utilizando os pegadores magnéticos, coloque a placa de fixação da lâmina e alinhe os furos com os furos do cabeçote de corte;
- Afixe a placa de fixação com o auxílio dos parafusos;

- Pressione a trava de segurança para liberar o cabeçote de corte. Gire o cabeçote de corte até que seja possível inverter ou trocar a outra lâmina;
- Inverta ou substitua a lâmina conforme as instruções acima.

3.2. Pós-venda e assistência técnica

Em caso de dúvida sobre o funcionamento da ferramenta ou sobre a rede de assistências técnicas autorizadas VONDER, entre em contato através do site: www.vonder.com.br ou Assistência ao Consumidor – ASCON - 0800 723 4762 – opção 1.

Quando detectada anomalia no funcionamento da ferramenta, a mesma deverá ser examinada e/ou reparada por um profissional da rede de Assistência Técnica Autorizada VONDER. Somente peças originais deverão ser utilizadas nos reparos.

Consulte em nosso site www.vonder.com.br a relação completa de assistências técnicas autorizadas.

3.3. Descarte da ferramenta

Nunca descarte a ferramenta e/ou suas pilhas e baterias (quando existentes) no lixo doméstico. Estas devem ser encaminhadas a um posto de coleta adequado ou a uma assistência técnica autorizada.

Em caso de dúvida sobre a forma correta de descarte, consulte a VONDER através do nosso site: www.vonder.com.br ou Assistência ao Consumidor - ASCON 0800 723 4762 – opção 1.

Símbolos y sus significados





Símbolos	Nombre	Explicación
	Manual de operaciones/ instrucciones	Manual con informaciones e instrucciones de uso y operación.
	Utilice EPI (Equipamiento de Protección Individual)	Utilice un Equipamiento de Protección Individual adecuado para cada tipo de trabajo.
	Cuidado/Atención	Alerta de seguridad (riesgos de accidentes) y atención durante el uso.
	Protección para los ojos	Siempre use protección para los ojos.

Tabla 1 – Símbolos y sus significados

1. AVISOS DE SEGURIDAD



ATENCIÓN

LEA TODOS LOS AVISOS DE SEGURIDAD Y TODAS LAS INSTRUCCIONES

Falla en seguir todos los avisos e instrucciones listados abajo puede resultar en choque eléctrico, fuego y/o lesión seria.

Guarde todos los avisos e instrucciones para futuras consultas.

El término “herramienta eléctrica” utilizado en este manual se refiere a herramientas operadas con electricidad (cordón eléctrico) y herramientas operadas con acumulador (batería)

1.1. Seguridad del área de trabajo

- a. **Mantenga el área de trabajo limpia e iluminada.** Las áreas desorganizadas y oscuras son un convite a los accidentes.

- b. **No opere herramientas en atmosferas explosivas, como en la presencia de líquidos inflamables, gases o polvareda.** Las herramientas eléctricas crean chispas que pueden inflamar el polvo o los vapores
- c. **Mantenga niños y visitantes alejados al operar una herramienta.** Las distracciones pueden hacerle perder el control de la herramienta.

1.2. Seguridad eléctrica

- a. **Los enchufes de la herramienta deben ser compatibles con las tomas. Nunca modifique el enchufe. No utilice ningún enchufe adaptador con las herramientas con conexión a tierra.** Os plugues sem modificações aliados a utilização de tomadas compatíveis reduzem o risco de choque elétrico
- b. **Evite el contacto del cuerpo con superficies conectadas a tierra o aterrizadas tales como las tuberías, radiadores, hornos y refrigeradores.** Hay un aumento en el riesgo de choque eléctrico si su cuerpo está conectado a tierra o puesta a tierra
- c. **No exponga la herramienta a la lluvia o condiciones húmedas.** La entrada de agua en la herramienta eléctrica aumenta el riesgo de descarga eléctrica

- d. **No fuerce el cordón de alimentación. Nunca utilice el cordón de alimentación para cargar, tirar o desconectar la herramienta de la toma de corriente. Mantenga el cable eléctrico lejos del calor, el aceite, los bordes afilados o las partes en movimiento.** Los cables dañados o enredados aumentan el riesgo de descarga eléctrica
- e. **Al utilizar una herramienta al aire libre, utilice un cable de extensión adecuado para este propósito.** El uso de un cable apropiado para uso al aire libre reduce el riesgo de descarga eléctrica
- f. **Si la operación de la herramienta en un lugar seguro no es posible, utilice alimentación protegida por un dispositivo de corriente residual (RCD).** El uso de un RCD reduce el riesgo de descarga eléctrica

NOTA: El dispositivo de corriente residual (RCD) puede ser un interruptor del circuito de fallo de tierra o disyuntor de fuga de corriente.

1.3. Seguridad personal

- a. **Esté atento, observe lo que usted está haciendo y use el buen sentido al operar una herramienta. No use la herramienta cuando usted estuviera cansado o bajo la influencia de drogas, alcohol o de medicamentos.** Un momento de distracción mientras opera una herramienta puede resultar en grave lesión personal.
- b. **Use Equipo de Protección Individual (EPI). Siempre use gafas de seguridad.** Equipos de seguridad tal como máscara contra polvareda, zapatos de seguridad antideslizante, casco de seguridad o protector auricular, si utilizados en condiciones apropiadas, reducen los riesgos de lesiones personales.
- c. **Evite la partida no intencional. Cerciórese de que el interruptor esté en la posición “apagada” antes de conectar el enchufe a la toma y / o la batería, tomar o cargar la herramienta.** Cargar las herramientas con su dedo en el interruptor o conectarlas con el interruptor en la posición “encendido” pueden provocar accidentes.

- d. **Remueva cualquier llave de ajuste antes de encender la herramienta.** Una llave de boca o de ajuste, conectada a una parte rotativa de la herramienta, puede resultar en lesión personal.
- e. **No fuerce la herramienta más allá del límite. Mantenga el apoyo y el equilibrio adecuado toda vez que utilizarla.** Esto permite mejor control de la herramienta en situaciones inesperadas.
- f. **Vístase apropiadamente para la realización del trabajo. No use ropas demasíadamente anchas o joyas. Mantenga sus cabellos, ropas y guantes lejos de las piezas móviles.** La ropa holgada, joyas o cabellos largos pueden ser presos por las partes en movimiento.
- g. **Si los dispositivos se suministran con conexión para extracción y recolección de polvo, asegúrese de que estos están conectados y utilizados correctamente.** El uso de estos dispositivos reduce los riesgos relacionados con el polvo.

1.4. Uso y cuidados con la herramienta

- a. **No fuerce la herramienta. Use la herramienta correcta para su aplicación,** de acuerdo con la finalidad para la cual fue proyectada.
- b. **No use la herramienta si el interruptor no encender ni apagar.** Cualquier herramienta que no puede ser controlada con el interruptor es peligrosa y debe ser reparada.
- c. **Desconecte el enchufe de la toma de corriente antes de realizar cualquier tipo de ajuste, cambio de accesorios o almacenamiento de la herramienta.** Tales medidas de seguridad preventivas reducen el riesgo de encender la herramienta accidentalmente.
- d. **Guarde las herramientas fuera del alcance de los niños y no permita que personas no familiarizadas con la herramienta o con estas instrucciones operen la herramienta.** Las herramientas son peligrosas en las manos de usuarios no entrenados.

e. **Mantenimiento de las herramientas:** verifique la desalineación o cohesión de las partes móviles, rajaduras y cualquier otra condición que pueda afectar la operación de la herramienta. Si dañada, la herramienta debe ser reparada antes del uso. Muchos accidentes son causados por el mantenimiento inadecuado de las herramientas.

f. **Mantenga las herramientas de corte afiladas y limpias.** El mantenimiento adecuado de las herramientas de corte con láminas afiladas hace que estas sean menos probables al atascamiento y sean más fáciles de controlar.

g. **Use la herramienta, accesorios y sus partes de acuerdo con las instrucciones y en la manera designada para el tipo particular de la herramienta, llevando en consideración las condiciones y el trabajo a ser ejecutado.** El uso de la herramienta en operaciones diferentes de las designadas puede resultar en situaciones de riesgo.

1.5. Reparaciones

a. **Tenga su herramienta reparada por un agente de reparos cualificado y que use solamente piezas originales idénticas.** Esto irá garantizar que la seguridad de la herramienta sea mantenida.

1.6. Indicaciones de seguridad específicas para cada tipo de producto

1.6.1. CEPILLO ELÉCTRICO DE REGRUESO PDV 1500 VONDER

a. Asegúrese de que la máquina se encuentra en perfectas condiciones de trabajo. Nunca conecte la máquina sin todas las protecciones y ajustes correctos.

b. Siempre utilice láminas afiladas del tipo correcto y diseñadas para el material a cortar.

c. Antes de utilizar la herramienta, asegúrese de que todas las piezas de seguridad, como el cabezal de corte, el interruptor, el dispositivo contra resalto y el rodillo de velocidad de avance funcionan correctamente.

d. Las herramientas equipadas con colectores o extractores deben conectarse a una aspiradora adecuada.

2. INSTRUCCIONES ESPECÍFICAS DE LOS PRODUCTOS

Las herramientas VONDER son proyectadas para los trabajos especificados en este manual, con accesorios originales. Antes de cada uso, examine cuidadosamente la herramienta verificando si presenta alguna anomalía de funcionamiento. Observe también que la tensión de la red eléctrica debe coincidir con la tensión especificada en la herramienta. Ejemplo: una La herramienta 127 V ~ debe conectarse sólo en una toma de 127 V ~.

2.1. Aplicaciones/recomendaciones de uso

Adecuado para el cepillado de la madera.

2.2. Destaques/atributos

Dispone de un interruptor electromagnético con función de emergencia, manivela de ajuste de la profundidad, limitador de profundidad con seis posiciones y un disyuntor que protege la máquina contra las sobrecargas. También tiene una mesa de granito, asa de transporte y mesas retráctiles.

2.3. Características técnicas

CEPILLO ELÉCTRICO DE REGRESO PDV 1500 VONDER		
Código	60.01.150.001	60.01.150.002
Tensión	127 V~	220 V~
Potencia	1.500 W	
Frecuencia	50 Hz/60 Hz	
Rotación	8500/min (rpm)	
Dimensiones máximas de la pieza (madera)	330 mm de ancho x 152 mm de alto	
Profundidad de la plaina por pasada	Mínimo: 0,8 mm Máximo: 2,8 mm	
Altura máxima de la pieza	152 mm	
Altura mínima de la pieza	4 mm	
Largo del cable eléctrico	1,8 m	
Tipo de velocidad	Fija	
Velocidad de desplazamiento de la madera	6.3 - 7 m/min	
Cantidad de cuchillas	2	
Índice de protección	IP20	
Nivel de presión sonora	83.8 dB (A)	
Nivel de potencia sonora	LwA 96.8 dB (A)	
Dimensiones (Ancho x Largo x Altura)	590 mm x 310 mm x 400 mm	

Tabla 2 – Características técnicas

2.4. Operación de la herramienta

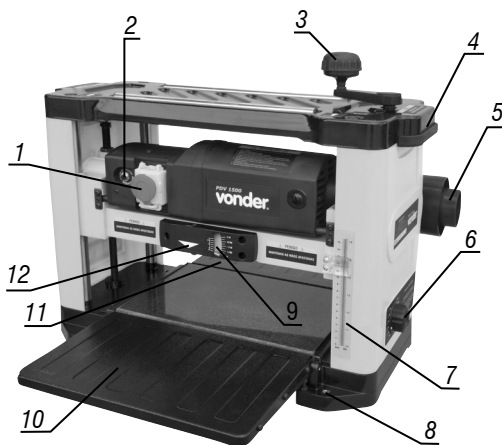

1. Interruptor de encendido / apagado
2. Disyuntor de sobrecarga
3. Manopla de ajuste de profundidad
4. Alza para el transporte
5. Extractor de polvo
6. Limitador de profundidad
7. Escala de ajuste de profundidad
8. Orificios de montaje
9. Escala de eliminación de material
10. Mesa de extensión delantera
11. Mesa de extensión trasera
12. Indicador de eliminación de material

ATENCIÓN

Para reducir el riesgo de accidentes graves, asegúrese de que la herramienta está desconectada de la fuente de alimentación antes de montar los componentes, hacer ajustes o quitar/colocar adjuntos o accesorios. Una salida accidental puede causar graves accidentes.



2.4.1. Manopla de ajuste de la profundidad

- Para montar la manopla de ajuste de profundidad, fije la misma en la máquina (Fig. 2).

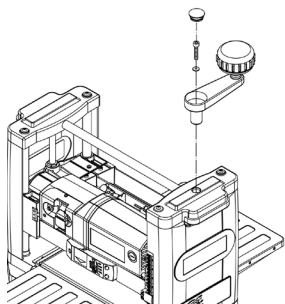

Fig. 2 – Montaje de la manopla de ajuste de altura

2.4.2. Extracción de polvo

- Enganche el extractor en la máquina y, con el auxilio de dos tornillos de apriete manual, fije el extractor (Fig. 3).

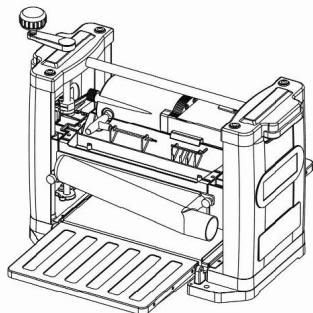
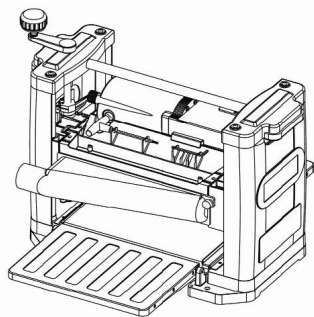

Fig. 3 – Montaje del extractor de polvo

ATENCIÓN



Para una operación limpia y organizada, conecte una aspiradora adecuada en el extractor de polvo. El uso del aspirador evita la acumulación de partículas en el extractor.

2.4.3. Montaje de la plaina en bancadas

El CEPILLO ELÉCTRICO DE REGRUESO PDV 1500 VONDER posee cuatro agujeros que posibilitan la instalación en bancadas y mesas de trabajo (Fig. 4).

ATENCIÓN



Instale el CEPILLO ELÉCTRICO DE REGRUESO PDV 1500 VONDER en la bancada o mesa de trabajo antes del uso.

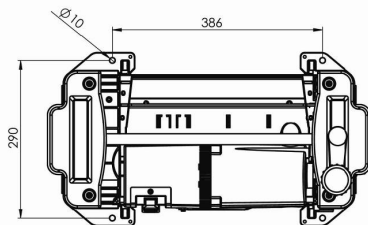

Fig. 4 – Agujeros para fijación en encimeras o mesas de trabajo

2.5. Operación

ATENCIÓN



Mantenga su cabello y ropa lejos de las piezas móviles. La ropa holgada, los adornos o los cabellos largos pueden ser atrapados por las partes en movimiento.

2.5.1. Ajuste de profundidad

La profundidad del corte varía según el ancho de la pieza a ser trabajada (Tabla 3).

Ancho de la pieza a trabajar	Profundidad máxima del corte
Ancho < 0 = 152 mm	2,8 mm
152 mm < ancho < 0 = 330 mm	0,8 mm

Tabla 3 – Ajuste de profundidad

- Utilice la manopla de ajuste de profundidad (3) para aumentar o reducir la profundidad de corte. Una vuelta corresponde a un cambio en la profundidad de corte de aproximadamente 2 mm (Fig. 5);
 - Gire la manopla de ajuste de profundidad (3) hacia la izquierda para aumentar la profundidad de corte (Fig. 5);
 - Gire el botón de ajuste de profundidad (3) para dirigir para reducir la profundidad de corte.
- A través de la escala de ajuste de profundidad (7) es posible obtener la profundidad de corte de la pieza a ser trabajada (Fig. 5);

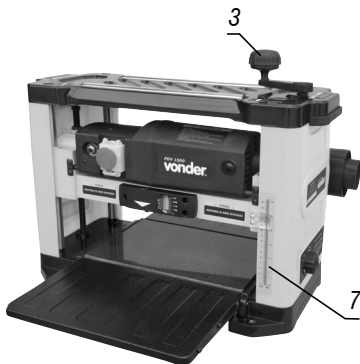

Fig. 5 – Ajuste de profundidad

- Asegúrese de que la pieza quede por debajo del indicador de extracción de material (12). Compruebe el valor indicado que desea quitar en la escala de extracción de material (9) (Fig. 6).

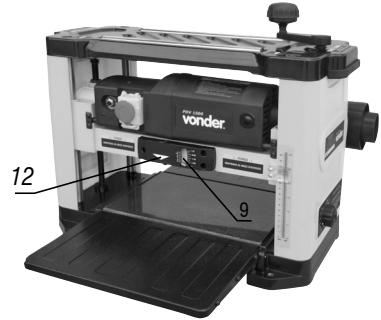

Fig. 6 – Indicador de eliminación de material

2.5.2. Limitador de profundidad

El CEPILLO ELÉCTRICO DE REGRUESO PDV 1500 VONDER posee un limitador de profundidad (6) con seis posiciones. El limitador permite la preconfiguración del espesor deseado de la pieza a ser trabajada (Fig. 7).

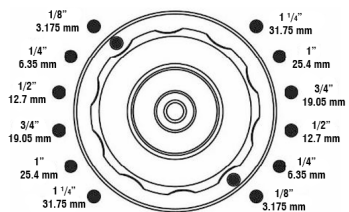

Fig. 7 – Limitador de profundidad

2.5.3. Posición correcta de las manos



ATENCIÓN

Para evitar accidentes y mantener la seguridad, sostenga siempre la pieza de trabajo de acuerdo con la fig. 8.

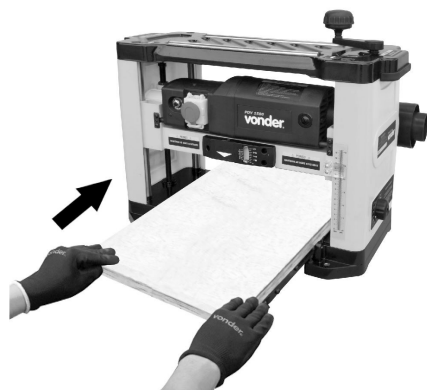

Fig. 8 – Posición segura de trabajo

2.5.4. Conexión y desconexión de la herramienta

El CEPILLO ELÉCTRICO DE REGRUESO PDV 1500 VONDER contiene un disyuntor de sobrecarga. Cuando haya sobrecarga del motor, el disyuntor apagará automáticamente el sistema. Para rearmar el sistema, apague la placa, espere unos minutos y pulse el disyuntor.



Fig. 9 – Disyuntor de sobrecarga



ATENCIÓN

Para evitar accidentes, asegúrese de que la máquina está apagada antes de rearmar el sistema.



ATENCIÓN

La pieza de trabajo no debe estar en contacto con el cabezal de corte cuando la máquina está encendida.

Para encender la máquina, siga los siguientes pasos:

1. Abrir la tapa de la de encendido/apagado (1) y pulse el botón "I" (verde) (Fig. 10);



Fig. 10 – Ligando a máquina

2. Espere hasta que el motor alcance la velocidad máxima antes de iniciar la operación;

3. No fuerce el movimiento, deje las cuchillas hacer el corte libremente;



Fig. 11 – Operación

4. Para apagar la máquina, abra la tapa del interruptor (1) y pulse el botón "0" (rojo). En casos de emergencia, presione la tapa del interruptor (1). (Fig. 12);



Fig. 12 – Apagado de la máquina



ATENCIÓN

Siempre apague la máquina al terminar el trabajo y antes de desconectar de la toma.

3. INSTRUCCIONES GENERALES DE MANTENIMIENTO Y POST-VENTA

Las herramientas eléctricas VONDER, cuando utilizadas adecuadamente, o sea, conforme orientaciones de este manual, deben presentar bajos índices de mantenimiento. Sin embargo, disponemos de una amplia red de atención al consumidor.

3.1. Mantenimiento

Cerciórese de que la herramienta está apagada y desconectada de la red eléctrica antes de realizar cualquier inspección o mantenimiento.

La parte externa solo puede ser limpia con paño humedecido y detergente, mas sin permitir que entre líquido dentro de la herramienta.

3.1.1. Cambio de cuchillas

- Retire el extractor de polvo
- Suelte los tornillos de la tapa superior de la placa desengrasadora y la extraiga (Fig. 13);



Fig. 13 – Removiendo la tapa superior

- Suelte los tornillos de la protección de las cuchillas y retire la protección (Fig. 14);

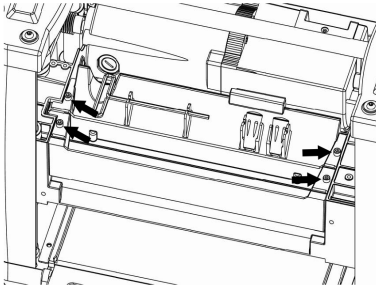

Fig. 14 – Removiendo la tapa superior

- Con cuidado, gire el cabezal de corte hasta que el mismo esté bloqueado. Si no es posible soltar los tornillos, apriete el seguro y gire el cabezal de corte hasta que sea posible soltar los tornillos (Fig. 15);
- Suelte los tornillos de fijación de las cuchillas y, con el auxilio de los pegadores magnéticos (Fig. 16), retire la placa de fijación de las láminas;

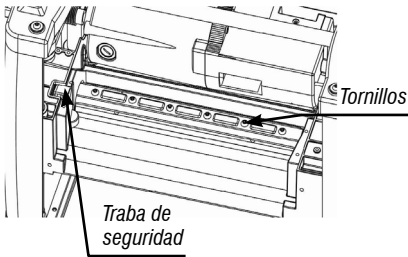

Fig. 15 – Removiendo las cuchillas

- Con el auxilio de los pegadores magnéticos, retire las láminas.

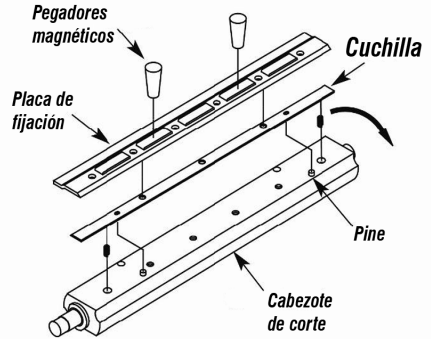

Fig. 16 – Pegadores magnéticos

ATENCIÓN



Las cuchillas son extremadamente afiladas. NUNCA realice el cambio o ajuste de las hojas con las manos. SIEMPRE utilice los pegadores magnéticos (acompañan el producto).



Fig. 17 – Pegadores magnéticos

- Con el auxilio de los pegadores magnéticos invierta la posición de la cuchilla o sustituya la misma. Con cuidado, encaje en los pines;
- Utilizando los pegadores magnéticos, coloque la placa de fijación de la cuchilla y alinee los agujeros con los agujeros del cabezote de corte;
- Fije la placa de fijación con la ayuda de los tornillos;

- Presione la traba de seguridad para liberar el cabezote de corte. Gire el cabezote de corte hasta que sea posible invertir o cambiar la otra cuchilla;
- Invierta o reemplace la cuchilla conforme a las instrucciones arriba

3.2. Post-venta y asistencia técnica

Em caso de duda sobre el funcionamiento de la herramienta o sobre la red de asistencia técnica autorizada VONDER entre en contacto a través de sitio web: www.vonder.com.br

Cuando detectada anomalía en el funcionamiento de la herramienta, la misma deberá ser examinada y/o reparada por un profesional de la red de Asistencia Técnica Autorizada de VONDER. Solamente piezas originales deberán ser utilizadas en los reparos.

Consulte en nuestro sitio web www.vonder.com.br la relación completa de asistencia técnica autorizadas.

3.3. Descarte de la herramienta

Nunca descarte la herramienta y/o sus pilas y baterías (cuando existentes) en la basura doméstica. Estas deben ser encaminadas a un puesto de colecta acudado a una asistencia técnica autorizada.

En caso de duda sobre la forma correcta de descarte, consulte VONDER a través del sitio web: www.vonder.com.br.

4. CERTIFICADO DE GARANTÍA

El CEPILLO ELÉCTRICO DE REGRUESO PDV 1500 VONDER posee los siguientes plazos de garantía contra no conformidades resultantes de su fabricación, contados a partir de la fecha de la compra: Garantía legal: 90 días; Garantía contractual: 09 meses. En caso de defectos, consulte a la Asistencia Técnica Autorizada VONDER más cercana. Constatado el defecto de fabricación por la asistencia técnica autorizada, la reparación será efectuada en garantía.

Empresas de alquiler

1. Los productos adquiridos por las empresas de alquiler tienen una garantía única y exclusiva de noventa (90) días a partir de la fecha de emisión de la factura de venta, con exclusión de cualquier otra garantía legal y/o contractual.
2. La garantía ofrecida a las empresas de alquiler cubre únicamente las piezas necesarias para reparar los productos, quedando a su cargo la realización de las reparaciones y el mantenimiento por su cuenta, sin derecho a coste o reembolso alguno por parte de OVD.

La garantía ocurrirá siempre en las siguientes condiciones:

El consumidor deberá presentar obligatoriamente, la factura de compra de la herramienta y el certificado de garantía debidamente relleno y sellado por la tienda donde el equipo fue adquirido.

Pérdida del derecho de garantía:

1. El incumplimiento y no obediencia de una o más de las orientaciones en este manual, invalidará la garantía, así también:
 - En el caso de que el producto haya sido abierto, alterado, ajustado o arreglado por personas no autorizadas por VONDER;
 - En el caso de que cualquier pieza, parte o componente del producto se caracterice como no original;
 - En el caso de que ocurra conexión en tensión eléctrica diferente de la mencionada en el producto;
 - Falta de mantenimiento preventivo del equipo;
 - Instalación eléctrica y/o extensiones deficientes/inadecuadas;
 - Partes y piezas desgastadas naturalmente.
- b. Están excluidos de la garantía, desgaste natural de piezas del producto, caídas, impactos y uso inadecuado del equipo o fuera del propósito para el cual fue proyectado.
- c. La Garantía no cubre gastos de flete o transporte del equipo hasta la VONDER, siendo que los costos serán de responsabilidad del consumidor.

vonder®

Consulte nossa Rede de Assistência Técnica Autorizada

www.vonder.com.br

O.V.D. Imp. e Distr. Ltda. • CNPJ: 76.635.689/0001-92

Rua João Bettega, 2876 • CEP 81070-900

Curitiba - PR - Brasil

Fabricado na CHINA com controle de qualidade VONDER

Fabricado en CHINA con control de calidad VONDER

CERTIFICADO DE GARANTIA

A **PLAINA DESENGROSSADEIRA PPV 1500 VONDER** possui os seguintes prazos de garantia contra não conformidades decorrentes de sua fabricação, contados a partir da data da compra: Garantia legal: 90 dias + Garantia contratual: 9 meses. Em caso de defeitos, procure a Assistência Técnica Autorizada VONDER mais próxima (www.vonder.com.br). Constatado o defeito de fabricação pela Assistência Técnica Autorizada, o conserto será efetuado em garantia.

LOCADORAS:

1. Os produtos adquiridos por locadoras contam com garantia única e exclusiva de 90 (noventa) dias, contados a partir da data de expedição da respectiva nota fiscal de venda, com exclusão de qualquer outra garantia legal e/ou contratual.

2. A garantia ofertada às locadoras cobre exclusivamente as peças necessárias ao reparo dos produtos, cabendo a estas a execução por conta própria dos respectivos consertos e manutenções, sem direito a qualquer custeio ou reembolso por parte da OVD.

A garantia ocorrerá sempre nas seguintes condições:

O consumidor deverá apresentar, OBRIGATORIAMENTE, a nota fiscal de compra do produto e o certificado de garantia devidamente preenchido e carimbado pela loja onde foi adquirido.



Perda do direito de garantia:

- O não cumprimento de uma ou mais hipóteses a seguir invalidará a garantia:
 - Caso o produto tenha sido aberto, alterado, ajustado ou conservado por pessoas não autorizadas pela VONDER;
 - Caso qualquer peça, parte ou componente do produto caracterizar-se como não original;
 - Falta de manutenção do equipamento;
 - Caso ocorra a ligação em tensão elétrica diferente da mencionada no produto;
 - Instalação elétrica e/ou extensões deficientes/inadequadas;
 - Partes e peças desgastadas naturalmente.
- Estão excluídos da garantia, além do desgaste natural de partes e peças do produto, quedas, impactos e uso inadequado do equipamento ou fora do propósito para o qual foi projetada.
- A garantia não cobre despesas de frete ou transporte do produto até a Assistência Técnica Autorizada VONDER, sendo que os custos serão de responsabilidade do consumidor.

vonder®

CERTIFICADO DE GARANTIA

Modelo:	Nº de série:	Tensão/Tensión: <input type="checkbox"/> 127 V~ <input type="checkbox"/> 220 V~
Cliente:	CPF/CNPJ:	
Endereço/Dirección:		
Cidade/Ciudad:	UF/Provincia:	CEP/Código Postal:
Fone/Teléfono:	E-mail:	
Revendedor:		
Nota fiscal Nº/Factura Nº:	Data da venda/Fecha venta: / /	
Nome do vendedor/Nombre vendedor:	Fone/Teléfono:	
Carimbo da empresa/Sello empresa:		