

vonder®

SERRA DE ESQUADRIA

Sierra escuadra



MODELO

SEV 1810

Imagens Ilustrativas/Imágenes Ilustrativas



Leia antes de usar e guarde este manual para futuras consultas.

Lea antes de usar y guarde este manual para futuras consultas.

Símbolos e seus significados

Símbolos	Nome	Explicação
	Atenção!	Alerta de segurança (riscos de acidentes) e atenção durante o uso.
	Consulte o manual de instruções	Leia o manual de operações/instruções antes de utilizar o equipamento.
	Utilize EPI (Equipamento de Proteção Individual)	Utilize Equipamento de Proteção Individual (EPI) adequado para cada tipo de trabalho.
	Descarte seletivo	Faça o descarte das embalagens adequadamente, conforme legislação vigente da sua cidade, evitando contaminação de rios, córregos e esgotos.
	Classe isolamento II	Dupla isolamento.
	Risco de choque elétrico	Cuidado ao manusear risco de choque elétrico.
	Instruções de ligação elétrica	Seguir as instruções para a correta instalação da máquina.
	Mantenhas as mãos afastadas	Mantenha as mãos afastadas da mesa de corte durante a operação.

Tabela 1 – Símbolos e seus significados

Orientações Gerais

ATENÇÃO!



LEIA TODOS OS AVISOS DE SEGURANÇA E TODAS AS INSTRUÇÕES

Esse manual contém detalhes de instalação, operação e manutenção do equipamento. Não utilize o equipamento sem antes ler o manual de instruções e proceda conforme as orientações.

Ao utilizar o equipamento, siga as precauções básicas de segurança a fim de evitar acidentes.

Caso esse equipamento apresente alguma não conformidade, encaminhe-o para a Assistência Técnica Autorizada VONDER mais próxima ou entre em contato conosco: www.vonder.com.br

Guarde o manual para uma consulta posterior ou para repassar as informações a outras pessoas que venham a operar o equipamento.

1. AVISOS DE SEGURANÇA

Os termos “ferramenta, equipamento, máquina ou aparelho” utilizados neste manual referem-se a aparelhos eletrodomésticos e similares operados com eletricidade (cordão elétrico) ou com acumulador (bateria).

1.1. Área de trabalho

- Mantenha a área de trabalho limpa e iluminada.** As áreas desorganizadas e escuras são um convite a acidentes.
- Não opere ferramentas em atmosferas explosivas, como na presença de líquidos inflamáveis, gases ou poeira.** As ferramentas elétricas criam faíscas que podem inflamar a poeira ou os vapores.
- Mantenha crianças e visitantes afastados ao operar uma ferramenta.** As distrações podem fazer você perder o controle da ferramenta elétrica.

1.2. Segurança elétrica

- a. **Os plugues da ferramenta devem ser compatíveis com as tomadas. Nunca modifique o plugue. Não use nenhum plugue adaptador com as ferramentas aterradas.** Os plugues sem modificações, aliados à utilização de tomadas compatíveis, reduzem o risco de choque elétrico.
- b. **Evite o contato do corpo com superfícies ligadas à terra ou aterradas, tais como tubulações, radiadores, fornos e refrigeradores.** Os riscos de choque elétrico aumentam se o corpo estiver ligado à terra ou a aterramento.
- c. **Não exponha a ferramenta à chuva ou a condições úmidas.** A entrada de água na ferramenta elétrica aumenta o risco de choque elétrico.
- d. **Não force o cordão de alimentação. Nunca use o cordão de alimentação para carregar, puxar ou desconectar a ferramenta da tomada. Mantenha o cabo elétrico longe do calor, óleo, bordas afiadas ou das partes em movimento.** Os cabos danificados ou emaranhados aumentam o risco de choque elétrico.
- e. **Ao operar a ferramenta ao ar livre, use um cabo de extensão apropriado para essa finalidade.** O uso de um cabo apropriado para uso ao ar livre reduz o risco de choque elétrico.
- f. **Se a operação da ferramenta em um local seguro não for possível, use alimentação protegida por um dispositivo contra corrente residual (RCD).** O uso de um RCD reduz o risco de choque elétrico.

NOTA: O dispositivo contra corrente residual (RCD) pode ser um interruptor do circuito de falha à terra ou disjuntor de fuga de corrente.

1.3. Segurança pessoal

- a. **Fique atento, olhe o que você está fazendo e use o bom senso ao operar uma ferramenta. Não use a ferramenta quando estiver cansado ou sob a influência de drogas, álcool ou medicamentos.** Um momento de desatenção enquanto opera uma ferramenta pode resultar em grave ferimento pessoal.
- b. **Use Equipamentos de Proteção Individual (EPIs). Sempre use óculos de segurança.** Equipamentos de proteção, tais como: máscara contra poeira, sapatos antiderrapantes, capacete ou protetor auricular, se utilizados em condições apropriadas, reduzem os riscos de ferimentos pessoais.

- c. **Evite a partida não intencional. Assegure-se de que o interruptor está na posição “desligado” antes de conectar o plugue na tomada e/ou bateria, pegar ou carregar a ferramenta.** Carregar a ferramenta com o dedo no interruptor ou conectá-la com o interruptor na posição “ligado” são convites a acidentes.
- d. **Remova qualquer chave de ajuste antes de ligar a ferramenta.** Uma chave de boca ou de ajuste conectada a uma parte rotativa da ferramenta pode resultar em ferimento pessoal.
- e. **Não force a ferramenta além do limite. Mantenha o apoio e o equilíbrio adequados toda vez que utilizá-la.** Isso permite um melhor controle da ferramenta em situações inesperadas.
- f. **Vista-se apropriadamente para a realização do trabalho. Não use roupas demasiadamente largas ou joias. Mantenha cabelos, roupas e luvas longe das peças móveis.** Roupas folgadas, joias ou cabelos longos podem ser presos pelas partes em movimento.
- g. **Se dispositivos com conexão para extração e coleta de pó são fornecidos, assegure-se de que eles estão conectados e utilizados corretamente.** O uso desses dispositivos pode reduzir riscos relacionados à poeira.

1.4. Uso e cuidado com a ferramenta

- a. **Não force a ferramenta.** Use a ferramenta correta para cada aplicação, de acordo com a função e a capacidade para as quais foi projetado.
- b. **Não use a ferramenta se o interruptor não ligar e desligar.** Qualquer ferramenta que não pode ser controlada com o interruptor é perigosa e deve ser reparada.
- c. **Desconecte o plugue da tomada antes de fazer qualquer tipo de ajuste, mudança de acessórios ou armazenamento da ferramenta.** Tais medidas de segurança preventivas reduzem o risco de ligar a ferramenta acidentalmente.
- d. **Guarde as ferramentas elétricas fora do alcance de crianças e não permita que pessoas não familiarizadas com ela ou com estas instruções a operem.** As ferramentas são perigosas nas mãos de usuários não treinados.
- e. **Faça a manutenção das ferramentas. Cheque o**

desalinhamento ou coesão das partes móveis, rachaduras e qualquer outra condição que possa afetar a operação da ferramenta. Se danificada, ela deve ser reparada antes do uso. Muitos acidentes são causados pela inadequada manutenção das ferramentas.

- f. **Mantenha ferramentas de corte afiadas e limpas.** A manutenção apropriada das ferramentas de corte com lâminas afiadas as torna menos prováveis ao emperramento e são mais fáceis de controlar.
- g. **Use a ferramenta, acessórios e outras partes que a compõem de acordo com as instruções e da maneira designada para o tipo particular da ferramenta, levando em consideração as condições e o trabalho a ser desempenhado.** O uso da ferramenta em operações diferentes das designadas pode resultar em situações de risco.

1.5. Indicações de segurança para serras de esquadria

- a. **As serras de esquadria destinam-se a cortar madeira ou derivados, não podem ser usadas com discos de corte abrasivos para cortar materiais ferrosos como barras, hastes, pinos, etc.** A poeira abrasiva faz com que partes móveis como a proteção móvel da lâmina travem. Faíscas de corte abrasivo queimarão a proteção móvel da lâmina, a placa de corte e outras peças plásticas.
- b. **Use grampos para apoiar a peça de trabalho sempre que possível. Se apoiar a peça com a mão, você deve sempre manter a sua mão pelo menos a 100 mm de distância de qualquer lado da lâmina da serra. Não use a serra para cortar peças muito pequenas que não podem ser fixadas ou apoiadas seguramente com a mão.** Se a mão estiver muito perto da lâmina da serra, existe um alto risco de ferimento por contato com a lâmina.
- c. **A peça de trabalho deve estar parada e presa ou mantida contra o batente e a mesa. Não alimente a peça de trabalho na lâmina ou corte “à mão livre” de qualquer forma.** Peças de trabalho não apoiadas ou móveis podem ser lançadas em alta velocidade, causando ferimentos.
- d. **Empurre a serra através da peça de trabalho. Não puxe a serra através da peça de trabalho. Para fazer um corte, levante o cabeçote da serra e puxe-o para fora sobre a peça de trabalho sem cortar, ligue o motor, pressione o cabeçote da serra para baixo e empurre a serra através da peça de trabalho.** É provável que o corte no curso de tração faça com que a lâmina de serra suba no topo da peça e atire violentamente o conjunto da lâmina em direção ao operador.
- e. **Nunca cruze sua mão sobre a linha de corte pretendida, seja na frente ou atrás da lâmina da serra.** Suportando a peça de trabalho “cruzada”, isto é, segurando a peça de trabalho do lado direito da lâmina de serra com a mão esquerda ou vice-versa é muito perigoso.
- f. **Não aproxime a mão do batente com menos de 100 mm de distância de cada lado da lâmina de serra, para remover restos de madeira ou por qualquer outro motivo enquanto a lâmina estiver girando.** A proximidade da lâmina da serra à sua mão pode não ser notada e você pode ficar gravemente ferido.
- g. **Inspeccione sua peça de trabalho antes de cortar. Se a peça de trabalho estiver empenada ou deformada, prenda-a com a face externa inclinada em direção ao batente. Certifique-se sempre de que não há folga entre a peça de trabalho, o batente e a mesa ao longo da linha do corte. Peças empenadas ou deformadas podem girar ou deslocar e podem se prender à lâmina da serra durante o corte.** Não deve haver pregos ou objetos estranhos na peça de trabalho.
- h. **Não use a serra até que a mesa esteja livre de todas as ferramentas, pedaços de madeira, etc. exceto a peça de trabalho.** Pequenos detritos ou pedaços soltos de madeira ou outros objetos que entram em contato com a lâmina podem ser lançados em alta velocidade.
- i. **Corte apenas uma peça de cada vez.** Peças múltiplas empilhadas podem não ser adequadamente fixadas ou apoiadas e podem se prender na lâmina ou se deslocar durante o corte.
- j. **Certifique-se de que a serra de esquadria esteja montada ou colocada em uma superfície de trabalho nivelada e firme antes de usar.** Uma superfície de trabalho nivelada e firme reduz o risco de a serra de esquadria se tornar instável.
- k. **Planeje seu trabalho. Toda vez que você alterar a configuração do chanfro ou do ângulo de esqua-**

dria, certifique-se de que o batente ajustável esteja definido corretamente para apoiar a peça de trabalho e não interferir na lâmina ou no sistema de proteção. Sem ligar a ferramenta e sem a peça de trabalho na mesa, mova a lâmina de serra através de uma simulação do corte completo para garantir que não haverá interferência ou perigo de cortar o batente.

- l. **Forneça suporte adequado, como extensões de mesa, cavaletes, etc., para uma peça de trabalho mais larga ou mais comprida que o tempo da mesa.** Peças de trabalho mais compridas ou mais largas que a mesa de serra de esquadria podem tombar se não forem seguramente apoiadas. A borda ou as pontas da peça de trabalho podem levantar a proteção inferior ou serem arremessadas pela lâmina.
- m. **Não use outra pessoa como substituto de uma extensão de mesa ou como suporte adicional.** Suporte instável para a peça de trabalho pode fazer com que a lâmina se prenda ou a peça de trabalho se desloque durante a operação de corte, puxando você e o ajudante para cima da lâmina.
- n. **A peça de corte não deve ser presa ou pressionada por qualquer meio contra a lâmina da serra.** Se limitado, isto é, usando o limitador de comprimento, a peça de corte pode ficar encravada contra a lâmina e atirada violentamente.
- o. **Sempre use um grampo ou um dispositivo de fixação projetado para suportar adequadamente material redondo, como hastes ou tubos.** As hastes tendem a rolar ao serem cortadas, fazendo com que a lâmina “morda” e puxe a haste e a sua mão contra a lâmina.
- p. **Deixe a lâmina atingir a velocidade máxima antes de entrar em contato com a peça de trabalho.** Isso reduzirá o risco da peça de trabalho ser lançada.
- q. **Se a peça de trabalho ou a lâmina ficarem travadas, desligue a serra de esquadria. Aguarde que todas as peças móveis parem e desconecte o plugue da fonte de alimentação e / ou remova a bateria. Em seguida, trabalhe para destravar o material preso.** A continuação do corte com uma peça de trabalho travada na lâmina poderá causar perda de controle ou danos à serra de esquadria.
- r. **Depois de terminar o corte, solte o interruptor, segure o cabeçote da serra para baixo e espere que**

a lâmina pare antes de remover a peça de corte. Colocar sua mão próxima a lâmina é perigoso.

- s. **Segure a alça com firmeza ao fazer um corte incompleto ou ao soltar o gatilho antes que o cabeçote da serra esteja completamente na posição para baixo.** A ação de parada da serra pode fazer com que o cabeçote da serra seja repentinamente puxado para baixo, causando risco de acidente.

ATENÇÃO!

Ao realizar cortes pequenos (inferior a 20 mm), tenha extremo cuidado, risco de rebote, travamento da madeira na lâmina e ou quebra do batente de alumínio.

O pedaço de madeira quando inferior a 20 mm pode enroscar na lâmina e causar ferimentos pessoais ou danos materiais. Para diminuir o risco de rebote espere a lâmina parar totalmente para levantar a cabeça de corte.



1.6. Reparos

Tenha sua ferramenta reparada por um agente qualificado que usa somente peças originais. Isso contribui para que a segurança da ferramenta seja mantida.

2. INSTRUÇÕES ESPECÍFICAS DO PRODUTO

Os equipamentos VONDER são projetados para os trabalhos especificados nesse manual, com acessórios originais. Antes de cada uso, examine cuidadosamente o equipamento, verificando se ele apresenta alguma anomalia de funcionamento.

Observe também que a tensão da rede elétrica deve coincidir com a tensão especificada na ferramenta. Exemplo: uma ferramenta 127 V~ deve ser ligada somente em uma tomada de 127 V~.

2.1. Aplicações/dicas de uso

A Serra de Esquadria SEV 1810 é indicada para cortar madeiras beneficiadas e derivados.

Utilizando a lâmina apropriada (não acompanha), também pode cortar cantoneiras e esquadrias de alumínio com espessura máxima de 3 mm em operações leves e médias.

O equipamento deve ser utilizado somente com acessórios compatíveis.

2.2. Destaques/diferenciais

A Serra de Esquadria SEV 1810 possui base giratória para cortes em ângulo de 45° para ambos os lados, braço (cabeça de corte) com botão para regulagem de inclinação de até 45° para a esquerda, cabo com revestimento emborrachado, eixo com flange adaptadora que permite a utilização de lâminas com furo de 30 mm e protetor de lâmina. Possui ainda morsa e apoios laterais que facilitam o corte em peças de maior comprimento. Equipamento multifuncional, pois pode cortar madeira e alumínio.

2.3. Características técnicas

SERRA DE ESQUADRIA, SEV 1810 VONDER		
Código	60.01.181.127	60.01.181.220
Diâmetro da serra indicada	10" - 254 mm	
Potência (W)	1.800 W	
Frequência (Hz)	50 Hz/60 Hz	
Tensão (V)	127 V~	220 V~
Rotação (rpm)	5.000/min (rpm)	
Para lâminas com furo de	30 mm	
Capacidade de corte com a base em 0° e com a cabeça de corte em 90°	A 72 mm x L 140 mm	
Capacidade de corte com a base em 45° e com a cabeça de corte em 90°	A 72 mm x L 95 mm	
Capacidade de corte com a base em 0° e com a cabeça de corte em 45°	A 40 mm x L 140 mm	
Capacidade de corte com a base em 45° e com a cabeça de corte em 45°	A 40 mm x L 95 mm	
Ângulo de inclinação da serra de esquadria	45°	
Isolação	Dupla isolação	
Segue norma	EN 62841-1 • EN 62841-3-9	

Tabela 2 – Características técnicas

2.4. Componentes

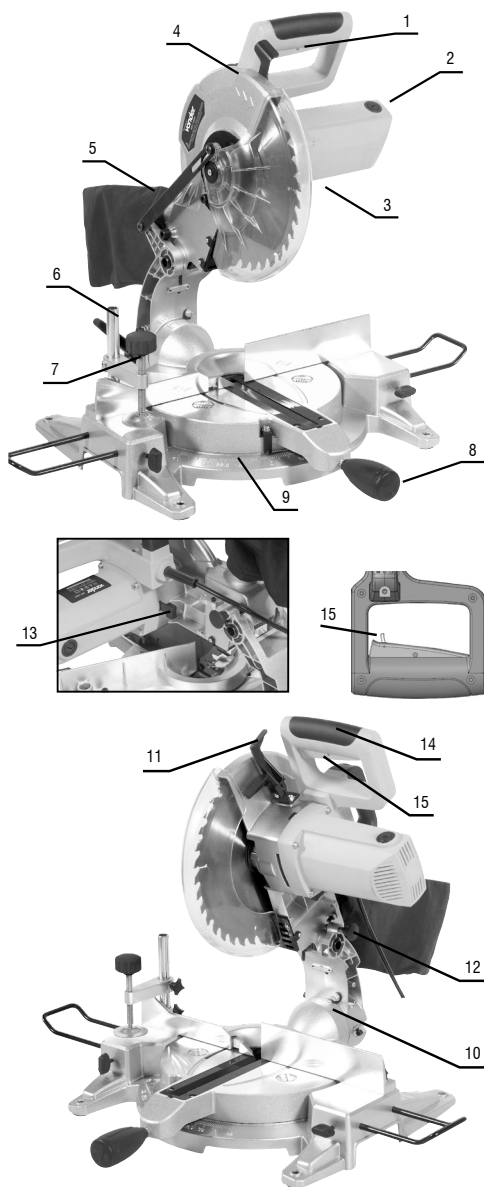

Fig. 1 – Componentes

1. Interruptor de acionamento
2. Porta escova de carvão
3. Capa de proteção retrátil
4. Protetor de lâmina superior
5. Coletor de pó
6. Alavanca de inclinação do braço
7. Fixador da morsa
8. Alavanca/punho do ajuste da mesa
9. Marcador de ângulo
10. Escala do braço
11. Trava da capa de proteção
12. Pino trava
13. Trava do eixo
14. Punho
15. Trava de segurança do interruptor

2.5. Instalando o coletor de pó

Para instalar o coletor de pó na máquina, proceda da seguinte forma:

- a. Abra o bocal do coletor de pó (5) (fig. 2);
- b. Posicione o coletor de pó na saída da máquina;
- c. Feche o bocal do coletor de pó.

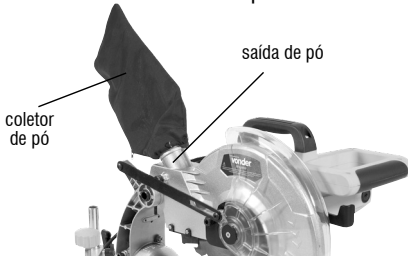

Fig. 2 – Instalação do coletor de pó

2.6. Instalando a haste de fixação da morsa

- a. Solte o parafuso (fig. 3);
- b. Coloque o fixador da morsa;
- c. Aperte o parafuso.

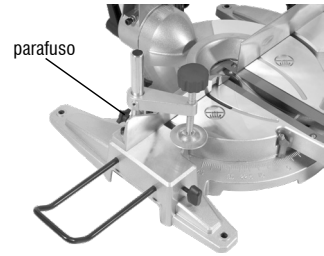

Fig. 3 – Instalando a haste de fixação da peça

2.7. Instalando a trava da mesa

Rosqueie a alavanca de ajuste da mesa (8) através do furo frontal da mesa (fig. 4).



Fig. 4 – Montagem da alavanca de ajuste da mesa

2.8. Movimentação do cabeçote

ATENÇÃO!



Para evitar acidentes e também proteger a Serra de Esquadria, o transporte e armazenagem devem ser realizados com o cabeçote na posição abaixado e travado. Nunca realize operações de corte com a serra na posição travada.

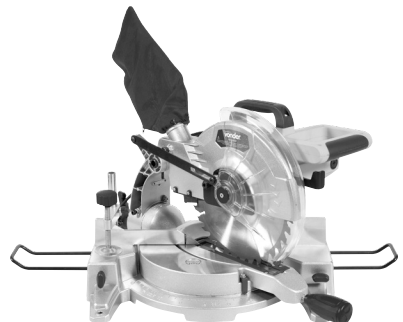

Fig. 5 – Posição para transporte e estocagem

Para elevar o cabeçote da máquina, o operador deve:

- Empurrar o cabeçote para baixo com uma mão;
- Ao mesmo tempo puxar o pino trava (12);



Fig. 6 – Procedimento para levantar o cabeçote

- Levantar o cabeçote para a posição de corte (fig. 7).



Fig. 7 – Posição para corte

2.9. Regulagem



ATENÇÃO!

Primeiro certifique-se que a máquina está desligada e com o plugue fora da tomada.

2.9.1. Corte a 45° - Meia esquadria

Para realizar cortes em 45°, proceda da seguinte forma:

- Gire o punho de ajuste da mesa (8) no sentido anti-horário (fig. 8);

- Rotacione a base da máquina para o ângulo de 45°, ou outro desejado. Verifique o ângulo na escala da base (9);
- Trave a base da mesa girando o punho (8) no sentido horário.

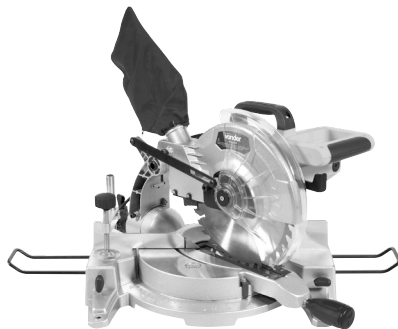

Fig. 8 – Cortes em 45°

2.9.2. Corte inclinando o cabeçote

Para realizar cortes com o cabeçote inclinado, proceda da seguinte forma:

- Gire a alavanca (6) no sentido anti-horário (fig. 9);
- Incline o cabeçote para o ângulo desejado, veja na escala (10);
- Trave o cabeçote girando a alavanca (6) no sentido horário.



Fig. 9 – Inclinando o cabeçote

2.9.3. Ângulo de corte

A Serra de Esquadria SEV 1810 VONDER possui uma escala na sua base, sendo 45° para a direita e 45°

para a esquerda. Para facilitar a aplicação, os ângulos mais utilizados possuem um sistema que facilita a sua localização, estes ângulos são: 0° - 15° - 22,5° - 31,6° - 45°.

Para ajustar o ângulo de corte, proceda da seguinte maneira:

- Solte a alavanca do ajuste da mesa (8), girando o punho no sentido anti-horário, (fig. 10);
- Gire o disco para o lado desejado;
- Se o ângulo desejado for 0° - 15° - 22,5° - 31,6° ou 45°, a sua posição terá uma trava que facilitará o ajuste. Caso o ângulo desejado for outro, alinhe o indicador no valor marcado na base da máquina;
- Após ajustar o ângulo desejado, trave a base girando o punho no sentido horário.

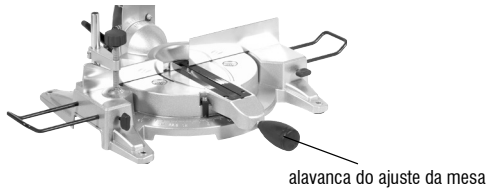

Fig. 10 – Ângulo de ajuste

2.9.4. Esquadro

Esta máquina permite que seja regulado o esquadro da lâmina. Para esta regulagem, proceda da seguinte maneira:

- Verifique se a máquina está desligada e com o plugue fora da tomada;
- Posicione a máquina a 90°;
- Baixe o cabeçote da máquina e trave com o pino trava;
- Com o auxílio de um esquadro de 90°, verifique se a lâmina está no esquadro (fig. 11);
- Caso a máquina não esteja no esquadro, solte os parafusos do esquadro (fig. 11) e desloque até obter 90° entre o esquadro e a lâmina.

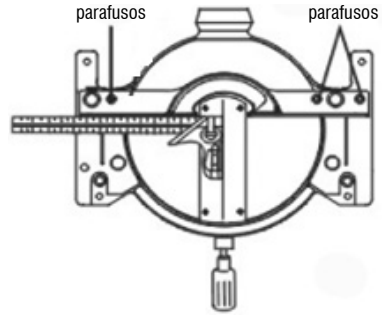

Fig. 11 – Ajuste do esquadro da máquina

2.10. Instalação ou extração da lâmina de serra

ATENÇÃO!

- Antes de instalar ou extrair a lâmina de serra, certifique-se que a ferramenta está desligada e com o plugue fora da tomada.



Lâmina para cortar alumínio é indicada para uso esporádico, não se deve usa-la de forma contínua.

- Não aperte demasiadamente o parafuso do eixo, isso pode danificar o eixo da máquina.
- O parafuso da serra é com rosca esquerda, para soltá-lo é necessário girar o parafuso no sentido horário.

Para instalar ou extrair a lâmina de serra, proceda da seguinte maneira:

- Mantenha a máquina na posição limite superior;
- Abra a proteção retrátil para a posição mais elevada (fig. 12);
- Solte o parafuso com o auxílio de uma chave allen, em seguida retire o parafuso philips;
- Rotacione a tampa da capa retrátil até permitir o acesso ao parafuso da lâmina;

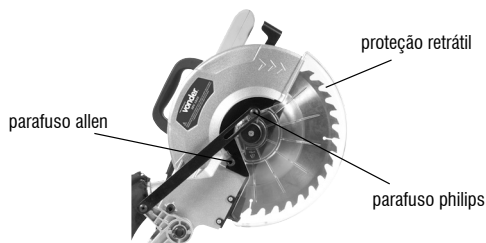

Fig. 12 – Procedimento para trocar a lâmina de serra

- e. Aperte o botão de trava do eixo (13) (fig. 13), e com a chave que acompanha a máquina, solte o parafuso do eixo da serra;

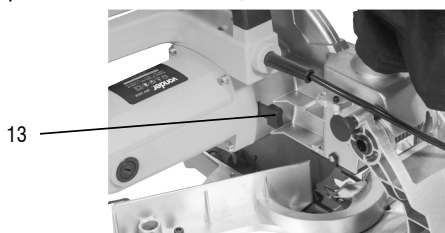

Fig. 13 – Trava do eixo

- f. Remova o parafuso do eixo da serra, a flange externa e a lâmina. Não remova a flange interna da máquina (fig. 14);

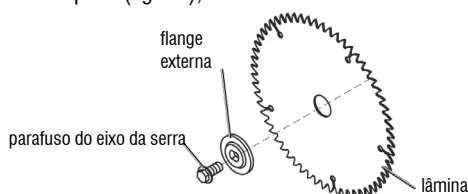

Fig. 14 – Remoção da lâmina

- g. Substitua a lâmina de serra. Observe que a indicação da lâmina de serra deve coincidir com o sentido indicado na máquina. Encaixe a lâmina no eixo da máquina;
- h. Coloque a lâmina da serra e a flange;
- i. Coloque o parafuso do eixo da serra;
- j. Aperte o botão trava do eixo e com a chave que acompanha a máquina, aperte o parafuso do eixo da serra;
- k. Posicione a capa de proteção retrátil (fig. 12);
- l. Parafuse a capa de proteção retrátil com o parafuso;
- m. Feche a capa de proteção retrátil.

ATENÇÃO!



Antes de colocar o plugue da máquina na tomada, gire a lâmina de serra verificando se a mesma não está tocando em nenhuma parte da máquina.

2.11. Interruptor

ATENÇÃO!



Antes de ligar a máquina, certifique-se de que a tensão da rede elétrica é compatível com a tensão da ferramenta.

Para ligar a máquina, posicione a mão sobre o punho (14), leve a trava de segurança do interruptor (15) para a esquerda e pressione o interruptor de acionamento (1). Para desligar, basta soltar o interruptor de acionamento (1)(fig. 15).

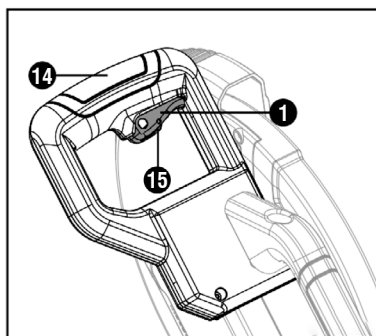

Fig. 15 – Acionamento da máquina

ATENÇÃO!

- Aguarde até que a ferramenta atinja a sua velocidade máxima antes de iniciar o corte.
- A pressão excessiva sobre a ferramenta não aumenta a velocidade de corte, mas sim danifica a lâmina de serra, diminuindo o rendimento e a vida útil da ferramenta;
- Mantenha as mãos afastadas da lâmina da serra;
- Fixe firmemente a peça a ser cortada;
- Nunca corte mais de uma peça ao mesmo tempo.



2.12. Manutenção

Antes de efetuar inspeção e/ou manutenção, verifique se o equipamento está desligado.

Para manter a segurança e confiabilidade do produto, inspeções, troca de peças e partes ou qualquer outra manutenção e/ou ajuste devem ser efetuados apenas por um profissional qualificado. Confira a rede de Assistência Técnica Autorizada VONDER.

Caso haja alguma anomalia, entre em contato com a VONDER (www.vonder.com.br).

2.13. Limpeza

Para evitar acidentes, sempre desligue o equipamento antes de limpar ou realizar uma manutenção. Para a conservação, recomenda-se uma manutenção rotineira, que inclui remoção da sujeira superficial com um pano, mas sem permitir que entre líquido no equipamento.

2.14. Transporte e armazenamento

Cuidado ao transportar e manusear o equipamento. Quedas e impactos podem danificar o sistema de funcionamento.

Armazene o equipamento em ambiente seco e arejado, livre de umidade e gases corrosivos. Mantenha protegido da chuva e umidade. Após o uso, recomenda-se limpar o produto e colocá-lo novamente na embalagem para a estocagem.

3. INSTRUÇÕES GERAIS DE MANUTENÇÃO E PÓS-VENDA

Os produtos VONDER, quando utilizados adequadamente, ou seja, conforme orientações desse manual, apresentam baixos níveis de manutenção. Mesmo assim, dispomos de uma vasta rede de atendimento ao consumidor.

3.1. Manutenção

Certifique-se de que o equipamento está desligado e desconectado da rede elétrica antes de realizar qualquer inspeção ou manutenção. Para manter a segurança e confiabilidade do produto, inspeções, troca de peças e partes ou qualquer outra manutenção e/ou ajuste devem ser efetuados apenas por um profissional qualificado.

A parte externa só pode ser limpa com pano umedecido e detergente, mas sem permitir que entre líquido no equipamento.

3.2. Pós-venda e Assistência Técnica

Em caso de dúvidas sobre o funcionamento do equipamento ou sobre a rede de Assistência Técnica Autorizada VONDER, entre em contato através do site www.vonder.com.br ou pelo telefone 0800 723 4762 (opção 1).

Quando detectada anomalia no funcionamento do equipamento, ele deve ser examinado e/ou reparado por um profissional da rede de Assistência Técnica Autorizada VONDER (consulte a relação completa em www.vonder.com.br). Somente peças originais devem ser utilizadas nos reparos.

3.3. Descarte do produto

Não descarte óleo, peças e partes do produto no lixo doméstico, procure separar e encaminhar a um posto de coleta adequado. Informe-se em seu município sobre locais ou sistemas de coleta seletiva. Em caso de dúvidas sobre a forma correta de descarte, consulte a VONDER através do site www.vonder.com.br ou pelo telefone 0800 723 4762 (opção 1).

Símbolos y sus significados









Símbolos	Nombre	Explicación
	Cuidado/Atención	Alerta de seguridad (riesgos de accidentes) y atención durante el uso.
	Manual de operaciones/instrucciones	Lea el manual de operación / instrucción e instrucciones antes de utilizar el equipamiento.
	Descarte selectivo	Realice el desecho de los envases adecuadamente, de acuerdo a la legislación vigente en su ciudad, evitando la contaminación de ríos, arroyos y sumideros.
	Utilice EPI (Equipamiento de Protección Individual)	Utilice un Equipamiento de Protección Individual adecuado para cada tipo de trabajo.
	Clase aislamiento II	Doble aislamiento.
	Riesgo de descarga eléctrica	Cuidado al utilizar, riesgo de descarga eléctrica.
	Instrucciones de instalación eléctrica	Seguir las instrucciones para la correcta instalación de la máquina.
	Mantenga las manos alejadas	Mantenga las manos alejadas de la mesa de corte durante la operación

Tabla 1 – Símbolos y sus significados

Orientaciones generales

¡ATENCIÓN!



LEA TODAS LAS ADVERTENCIAS E INSTRUCCIONES DE SEGURIDAD.

Este manual contiene detalles sobre la instalación, el funcionamiento y el mantenimiento del equipo. No utilice el equipo sin antes leer el manual de instrucciones y proceder como se indica.

Al utilizar el equipo, siga las precauciones básicas de seguridad para evitar accidentes.

En caso de que este equipo presente alguna no conformidad, por favor contáctenos: www.vonder.com.br

Guarde el manual para consultarlo más adelante o para transmitir información a otras personas que operen el equipo.

1. AVISOS DE SEGURIDAD

Los términos “herramienta, equipo, máquina o aparato” utilizados en este manual se refieren a equipos operados con electricidad (cable eléctrico) o con acumulador (batería).

1.1. Área de trabajo

- Mantenga el área de trabajo limpia y iluminada.** Las áreas desorganizadas y oscuras son una invitación a los accidentes.
- No opere herramientas en atmósferas explosivas, como en presencia de líquidos inflamables, gases o polvo.**
- Mantenga a niños y visitantes alejados al operar una herramienta.** Las distracciones le pueden hacer perder el control de la herramienta eléctrica.

1.2. Seguridad eléctrica

- a. **Los enchufes de la herramienta deben ser compatibles con las tomas de corriente. Nunca modifique el enchufe. No use cualquier enchufe adaptador con las herramientas conectadas a tierra.** Los enchufes sin modificaciones, aliados a la utilización de tomas de corriente compatibles, reducen el riesgo de choque eléctrico.
- b. **Evite el contacto del cuerpo con superficies conectadas a tierra, tales como tuberías, radiadores, hornos y refrigeradores.** Los riesgos de choque eléctrico aumentan si el cuerpo estuviera conectado a tierra.
- c. **No exponga la herramienta a la lluvia o a condiciones húmedas.** La entrada de agua en la herramienta eléctrica aumenta el riesgo de choque eléctrico.
- d. **No fuerce el cable de alimentación. Nunca use el cable de alimentación para cargar, tirar o desconectar la herramienta de la toma de corriente. Mantenga el cable eléctrico lejos del calor, aceite, bordes afilados o de las partes en movimiento.** Los cables dañados o enmarañados aumentan el riesgo de choque eléctrico.
- e. **Al operar la herramienta al aire libre, use un cable de extensión apropiado para esta finalidad.** El uso de un cable apropiado para uso al aire libre reduce el riesgo de choque eléctrico.
- f. **Si la operación de la herramienta en un local seguro no fuera posible, use alimentación protegida por un dispositivo contra corriente residual (RCD).** El uso de un RCD reduce el riesgo de choque eléctrico.

NOTA: el dispositivo contra corriente residual (RCD) puede ser un interruptor del circuito de falla a tierra o disyuntor de fuga de corriente.

1.3. Seguridad personal

- a. **Esté atento, mire lo que está haciendo y use el sentido común al operar una herramienta. No use la herramienta cuando estuviera cansado o bajo la influencia de drogas, alcohol o medicamentos.** Un momento de distracción mientras opera una herramienta puede resultar en grave lesión personal.

- b. **Use Equipos de Protección Individual (EPIs). Siempre use gafas de seguridad.** Equipos de protección, tales como: máscara contra polvareda, zapatos antideslizantes, casco o protector auricular, si utilizados en condiciones apropiadas, reducen los riesgos de lesiones personales.
- c. **Evite la partida no intencional. Cerciórese de que el interruptor esté en la posición “apagado” antes de conectar el enchufe en la toma de corriente y/o batería, tomar o cargar la herramienta.** Cargar la herramienta con el dedo en el interruptor o enchufarla con el interruptor en la posición “encendido” son causas de accidentes.
- d. **Remueva cualquier llave de ajuste antes de encender la herramienta.** Una llave de boca o de ajuste conectada a una parte rotativa de la herramienta puede resultar en lesión personal.
- e. **No fuerce la herramienta más allá del límite. Mantenga el apoyo y el equilibrio adecuados cada vez que la utilice.** Esto permite un mejor control de la herramienta en situaciones inesperadas.
- f. **Vístase apropiadamente para la realización del trabajo. No use ropas demasiado anchas o joyas. Mantenga el cabello, ropas y guantes lejos de las piezas móviles.** Ropas holgadas, joyas o cabellos largos pueden ser agarrados por las partes en movimiento.
- g. **Si dispositivos con conexión para extracción y colecta de polvo son suministrados, asegúrese de que estos estén conectados y utilizados correctamente.** El uso de estos dispositivos puede reducir riesgos relacionados a la polvareda.

1.4. Uso y cuidados de la herramienta

- a. **No fuerce la herramienta.** Use la herramienta correcta para cada aplicación, de acuerdo con la función y la capacidad para las cuales fueron proyectadas.
- b. **No use la herramienta si el interruptor no enciende y apagar.** Cualquier herramienta que no puede ser controlada con el interruptor es peligrosa y debe ser reparada.
- c. **Desconecte el enchufe de la toma de corriente**

antes de hacer cualquier tipo de ajuste, cambio de accesorios o almacenamiento de la herramienta. Tales medidas de seguridad preventivas reducen el riesgo de encender la herramienta accidentalmente.

- d. Guarde las herramientas eléctricas fuera del alcance de niños y no permita que personas no familiarizadas con ella, o con estas instrucciones la operen. Las herramientas son peligrosas en las manos de usuarios no entrenados.*
- e. Haga el mantenimiento de las herramientas. Revise la desalineación o cohesión de las partes móviles, rajaduras y cualquier otra condición que pueda afectar la operación de la herramienta. Si estuviera dañada, debe ser reparada antes del uso. Muchos accidentes son causados por el mantenimiento inadecuado de las herramientas.*
- f. Mantenga las herramientas de corte afiladas y limpias. El mantenimiento apropiado de las herramientas de corte con láminas afiladas las torna menos propensas al atascamiento y son más fáciles de controlar.*
- g. Use la herramienta, accesorios y otras partes que la componen de acuerdo con las instrucciones y de la manera designada para el tipo particular de la herramienta, teniendo en consideración las condiciones y el trabajo a ser desempeñado. El uso de la herramienta en operaciones diferentes de las designadas puede resultar en situaciones de riesgo.*

1.5. Indicaciones de seguridad para sierras de escuadra

- a. Las sierras de escuadra se destinan a cortar madera o derivados, no pueden ser usadas con discos de corte abrasivos para cortar materiales ferrosos como barras, ejes, clavos, etc. La polvareda abrasiva hace que partes móviles como la protección móvil de la lámina se traben. Chispas de corte abrasivo quemarán la protección móvil de la lámina, la placa de corte y otras piezas plásticas.*
- b. Use sargentos para sujetar la pieza de trabajo siempre que sea posible. Si sujetar la pieza con la mano, usted debe siempre mantener su mano por lo menos a 100 mm de distancia de cualquier lado de la lámina de la sierra. No use la sierra para cortar piezas muy pequeñas que no pueden ser fijadas o sujetadas con seguridad con la mano. Si la mano estuviera muy cerca de la lámina de la sierra, existe un alto riesgo de lesión por contacto con la lámina.*
- c. La pieza de trabajo debe estar parada y agarrada o mantenida contra el batiente y la mesa. No alimente la pieza de trabajo en la lámina o corte "a mano libre" de cualquier manera. Piezas de trabajo no apoyadas o móviles pueden ser lanzadas en alta velocidad, causando lesiones.*
- d. Empuje la sierra a través de la pieza de trabajo. No tire la sierra a través de la pieza de trabajo. Para hacer un corte, levante el cabezote de la sierra y muévalo para fuera sobre la pieza de trabajo sin cortar, encienda el motor, presione el cabezote de la sierra para abajo y empuje la sierra a través de la pieza de trabajo. Es probable que el corte en el curso de tracción haga que la lámina de sierra suba al tope de la pieza y arroje violentamente el conjunto de la lámina en dirección al operador.*
- e. Nunca cruce su mano sobre la línea de corte pretendida, sea adelante o atrás de la lámina de la sierra. Soportando la pieza de trabajo "cruzada", o sea, sujetando la pieza de trabajo del lado derecho de la lámina de sierra con la mano izquierda o vice-versa es muy peligroso.*
- f. No aproxime la mano del batiente con menos de 100 mm de distancia de cada lado de la lámina de sierra, para remover restos de madera o por cualquier otro motivo mientras la lámina estuviera girando. La proximidad de la lámina de la sierra a su mano puede no ser notada y usted puede quedar gravemente herido.*

- g. Inspeccione su pieza de trabajo antes de cortar. Si la pieza de trabajo estuviera torcida o deformada, sujétela con la faz externa inclinada en dirección al batiente. Cerciórese siempre de que no haya huelga entre la pieza de trabajo, el batiente y la mesa a lo largo de la línea del corte.** Piezas torcidas o deformadas pueden girar o desplazarse y pueden agarrarse a la lámina de la sierra durante el corte. No debe haber clavos u objetos extraños en la pieza de trabajo.
- h. No use la sierra hasta que la mesa esté libre de todas las herramientas, pedazos de madera, etc. excepto la pieza de trabajo.** Pequeños detritos o pedazos sueltos de madera u otros objetos que entran en contacto con la lámina pueden ser lanzados en alta velocidad.
- i. Corte apenas una pieza de cada vez.** Piezas múltiples apiladas pueden no ser adecuadamente fijadas o apoyadas y pueden agarrarse en la lámina o desplazarse durante el corte.
- j. Cerciórese de que la sierra de escuadra esté montada o colocada en una superficie de trabajo nivelada y firme antes de usar.** Una superficie de trabajo nivelada y firme reduce el riesgo de la sierra de escuadra se tornar inestable.
- k. Planifique su trabajo. Cada vez que usted alterar la configuración del chaflán o del ángulo de escuadra, cerciórese de que el batiente ajustable esté definido correctamente para apoyar la pieza de trabajo y no interferir en la lámina o en el sistema de protección.** Sin encender la herramienta y sin la pieza de trabajo en la mesa, mueva la lámina de sierra a través de una simulación del corte completo para garantizar que no habrá interferencia o peligro de cortar el batiente.
- l. Suministre soporte adecuado, como extensiones de mesa, caballetes, etc., para una pieza de trabajo más ancha o más larga que la cubierta de la mesa.** Piezas de trabajo más largas o más anchas que la mesa de sierra de escuadra se pueden volcar si no fueran firmemente sujetadas. El borde o las puntas de la pieza de trabajo pueden levantar la protección inferior o ser arrojadas por la lámina.
- m. No use otra persona como sustituto de una extensión de mesa o como soporte adicional.** Soporte inestable para la pieza de trabajo puede hacer que la lámina se atasque o la pieza de trabajo se desplace durante la operación de corte, tirándolo a usted y al ayudante para arriba de la lámina.
- n. La pieza de corte no debe ser fijada o presionada por cualquier medio contra la lámina de la sierra.** Si fuera limitado, o sea, usando el limitador de largo, la pieza de corte puede quedar enclavada contra la lámina y arrojada violentamente.
- o. Siempre use un sargento o un dispositivo de fijación proyectado para soportar adecuadamente material redondo, como barras o tubos.** Las barras tienden a girar al ser cortadas, haciendo que la lámina “muerda” y arroje la barra y su mano contra la lámina.
- p. Deje que la lámina alcance la velocidad máxima antes de entrar en contacto con la pieza de trabajo.** Esto reducirá el riesgo de la pieza de trabajo ser lanzada.
- q. Si la pieza de trabajo o la lámina quedaran trabadas, apague la sierra de escuadra. Espere que todas las piezas móviles paren y desconecte el enchufe de la fuente de alimentación y / o remueva la batería. En seguida, trabaje para destrabar el material atascado.** La continuación del corte con una pieza de trabajo trabada en la lámina podrá causar pérdida de control o daños a la sierra de escuadra.
- r. Después de terminar el corte, suelte el interruptor, sujete el cabezote de la sierra para abajo y espere que la lámina pare antes de remover la pieza de corte.** Colocar su mano próximo a la lámina es peligroso.
- s. Sujete la manilla con firmeza al hacer un corte incompleto o al soltar el gatillo antes que el cabezote de la sierra esté completamente en la posición para abajo.** La acción de parada de la sierra puede hacer que el cabezote de la sierra sea repentinamente tirado para abajo, causando riesgo de accidente.

¡ATENCIÓN!

Al realizar cortes pequeños (inferior a 20 mm), tenga extremo cuidado, riesgo de rebote, trabamamiento de la madera en la lámina y o quiebra del batiente de aluminio.



El pedazo de madera cuando fuera inferior a 20 mm puede enroscar en la lámina y causar lesiones personales o daños materiales. Para disminuir el riesgo de rebote espere que la lámina pare totalmente para levantar el cabezal de corte.

1.6. Reparaciones

Tenga su herramienta reparada por un agente cualificado que use solamente piezas originales. Esto contribuye para que la seguridad de la herramienta sea mantenida.

2. INSTRUCCIONES ESPECÍFICAS DEL PRO-DUCTO

Los equipos VONDER son proyectados para los trabajos especificados en este manual, con accesorios originales. Antes de cada uso, examine cuidadosamente el equipo, verificando si presenta alguna anomalía de funcionamiento.

Observe también que la tensión de la red eléctrica coincida con la tensión especificada en la herramienta. Ejemplo: una herramienta 127 V~ debe ser conectada solamente en una toma de corriente de 127 V~.

2.1. Aplicaciones/recomendaciones de uso

La Sierra Escuadra SEV 1810 es indicada para cortar maderas beneficiadas y derivados.

Utilizando la lámina apropiada (no acompaña), también puede cortar ángulos y escuadras de aluminio con espesor máximo de 3 mm en operaciones leves y medias.

El equipo debe ser utilizado solamente con accesorios compatibles.

2.2. Destaques/atributos

La Sierra Escuadra SEV 1810 posee base giratoria para cortes en ángulo de 45° para ambos lados, brazo (cabezal de corte) con botón para reglaje de inclinación de hasta 45° para la izquierda, mango con revestimiento de goma, eje con brida adaptadora que permite la utilización de láminas con agujero de 30 mm y protector de lámina. Posee además morsa y apoyos laterales que facilitan el corte en piezas de mayor largo. Equipo multifuncional, pues puede cortar madera y aluminio.

2.3. Características técnicas

SIERRA DE ESCUADRA, SEV 1810 VONDER		
Código	60.10.181.127	60.01.181.220
Diámetro de la sierra indicada	10" - 254 mm	
Potencia (W)	1.800 W	
Frecuencia (Hz)	50 Hz/60 Hz	
Tensión (V)	127 V~	220 V~
Rotación (rpm)	5.000/min (rpm)	
Para láminas con agujero de	30,0 mm	
Capacidad de corte con la base en 0° y con el cabezal de corte en 90°	72 mm x 140 mm (ancho x altura)	
Capacidad de corte con la base en 45° y con el cabezal de corte en 90°	72 mm x 95 mm (ancho x altura)	
Capacidad de corte con la base en 0° y con el cabezal de corte en 45°	40 mm x 140 mm (ancho x altura)	
Capacidad de corte con la base en 45° y con el cabezal de corte en 45°	40 mm x 95 mm (ancho x altura)	
Ángulo de inclinación de la sierra de escuadra	45°	
Aislación	Doble aislación	
Sigue norma	EN 62841-1 • EN 62841-3-9	

Tabla 2 – Características técnicas

2.4. Componentes

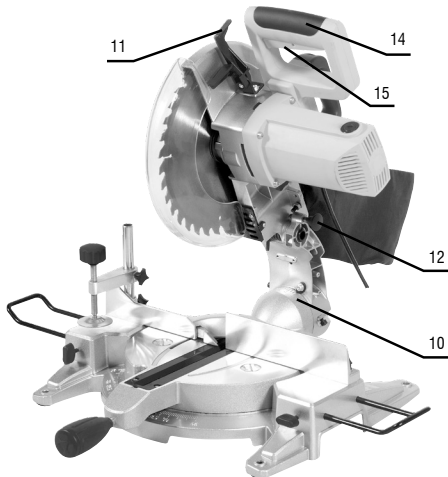
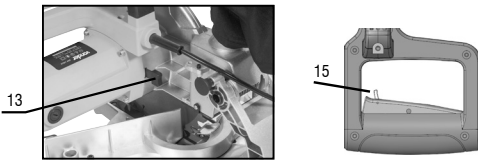
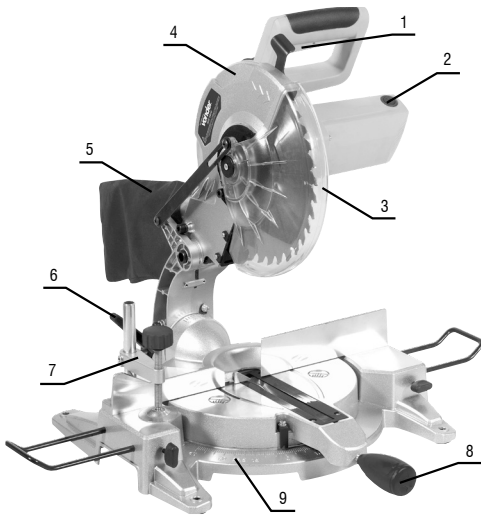

Fig. 1 – Componentes

1. Interruptor de accionamiento
2. Porta escoba de carbón
3. Capa de protección retráctil
4. Protector de lámina superior
5. Colector de polvo
6. Palanca de inclinación del brazo
7. Fijador de la morsa
8. Palanca/puño del ajuste de la mesa
9. Marcador de ángulo
10. Escala del brazo
11. Traba de la capa de protección
12. Pasador traba
13. Traba del eje
14. Empuñadura
15. Traba de seguridad del interruptor

2.5. Instalando el colector de polvo

Para instalar el colector de polvo en la máquina, proceda de la siguiente manera:

- Abra el bocal del colector de polvo (5) (fig. 2);
- Posicione el colector de polvo en la salida de la máquina;
- Cierre el bocal del colector de polvo.

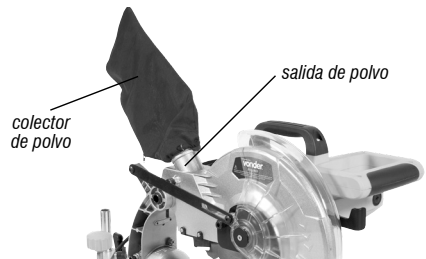

Fig. 2 – Instalación del colector de polvo

2.6. Instalando la barra de fijación de la morsa

- Suelte el tornillo (fig. 3);
- Coloque el fijador de la morsa;
- Apriete el tornillo.

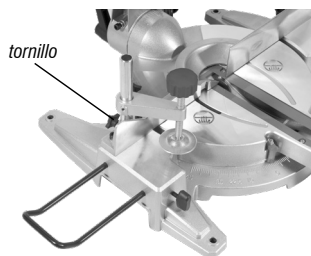

Fig. 3 – Instalando la barra de fijación de la pieza

2.7. Instalando la traba de la mesa

Atornille la palanca de ajuste de la mesa (8) a través del agujero frontal de la mesa (fig. 4).



Fig. 4 – Instalación de la traba de la mesa

2.8. Movilidad del cabezote

¡ATENCIÓN!

Para evitar accidentes y también proteger la sierra escuadra, el transporte y almacenaje deben ser realizados con el cabezote en la posición bajado y trabado. Nunca realice operaciones de corte con la sierra en la posición trabada.

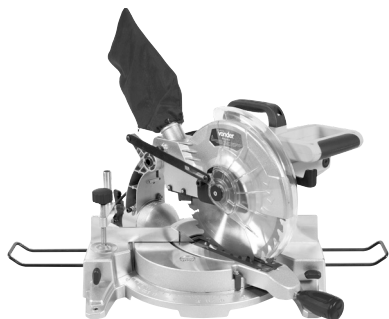

Fig. 5 – Posición para el transporte y el almacenamiento

Para elevar el cabezote de la máquina, el operador debe:

- Empujar el cabezote para abajo con una mano;
- Al mismo tiempo sacar el pasador traba (12);

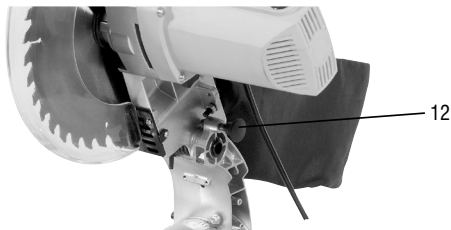

Fig. 6 – Procedimiento para levantar el cabezote

- Levantar el cabezote para la posición de corte (fig. 7).



Fig. 7 – Posición para el corte

2.9. Reglaje

¡ATENCIÓN!

Primero cerciédese de que la máquina esté apagada y con el enchufe fuera de la toma de corriente.



2.9.1. Corte a 45° - Media escuadra

Para realizar cortes en 45°, proceda de la siguiente manera:

- Gire el puño de ajuste de la mesa (8) en el sentido contrario de los punteros del reloj (fig. 8);

- b. Gire la base de la máquina para el ángulo de 45° , u otro deseado. Verifique el ángulo en la escala de la base (9);
- c. Trabe la base de la mesa girando el puño (8) en el sentido de los punteros del reloj.



Fig. 8 – Corte a 45°

2.9.2. Corte inclinando el cabezote

Para realizar cortes con el cabezote inclinado, proceda de la siguiente manera:

- a. Gire la palanca (6) en el sentido contrario de los punteros del reloj (fig. 9);
- b. Incline el cabezote para el ángulo deseado, vea en la escala (10);
- c. Trabe el cabezote girando la palanca (6) en el sentido de los punteros del reloj.



Fig. 9 – Inclinando el cabezote

2.9.3. Ángulo de corte

La Sierra de Escuadra SEV 1810 VONDER posee una escala en la base, siendo 45° para la derecha y 45°

para la izquierda. Para facilitar la aplicación, los ángulos más utilizados poseen un sistema que facilita su localización, estos ángulos son: 0° - 15° - $22,5^{\circ}$ - $31,6^{\circ}$ - 45° .

Para ajustar el ángulo de corte, proceda de la siguiente manera:

- a. Suelte la palanca del ajuste de la mesa (8), girando el puño en el sentido contrario de los punteros del reloj, (fig. 10);
- b. Gire el disco para el lado deseado;
- c. Si el ángulo deseado fuera 0° - 15° - $22,5^{\circ}$ - $31,6^{\circ}$ o 45° , la posición tendrá una traba que facilitará el ajuste. Si el ángulo deseado fuera otro, alinee el indicador en el valor marcado en la base de la máquina;
- d. Después de ajustar el ángulo deseado, trabe la base girando el puño en el sentido de los punteros del reloj.

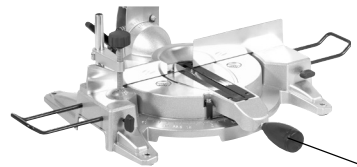

palanca de ajuste de la tabla

Fig. 10 – Ángulo de ajuste

2.9.4. Escuadra

Esta máquina permite que sea regulada la escuadra de la lámina. Para este reglaje, proceda de la siguiente manera:

- a. Verifique si la máquina está apagada y con el enchufe fuera de la toma de corriente;
- b. Posicione la máquina a 90° ;
- c. Baje el cabezote de la máquina y trabe con el pasador traba;
- d. Con el auxilio de una escuadra de 90° , verifique si la lámina está en escuadra (fig. 11);
- e. Si la máquina no estuviera en la escuadra, suelte los tornillos de la escuadra (fig. 11) y desplace hasta obtener 90° entre la escuadra y la lámina.

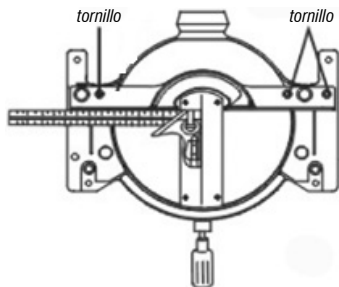

Fig. 11 – Regulación de la escuadra

2.10. Instalación o extracción de la lámina de sierra

¡ATENCIÓN!

• Antes de instalar o extraer la lámina de sierra, cerciórese de que la herramienta esté apagada y con el enchufe fuera de la toma de corriente.

¡Atención! La lámina para cortar aluminio es indicada para uso esporádico, no se debe usar de manera continua.

• No apriete demasiado el tornillo del eje, esto puede dañar el eje de la máquina.

• El tornillo de la sierra es con rosca izquierda, para soltarlo es necesario girar el tornillo en el sentido de los punteros del reloj.



Para instalar o extraer la lámina de sierra, proceda de la siguiente manera:

- Mantenga la máquina en la posición límite superior;
- Abra la protección retráctil para la posición más elevada (fig. 12);
- Suelte el tornillo con el auxilio de una llave Allen, en seguida retire el tornillo Philips;
- Gire la tapa de la capa retráctil hasta permitir el acceso al tornillo de la lámina;

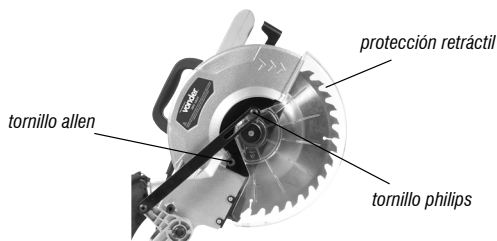

Fig. 12 – Procedimiento para cambiar la lámina de sierra

- Apriete el botón de traba del eje (13) (fig. 13), y con la llave que acompaña la máquina, suelte el tornillo del eje de la sierra;



Fig. 13 – Traba del eje

- Remueva el tornillo del eje de la sierra, la brida externa y la lámina. No remueva la brida interna de la máquina (fig. 14);

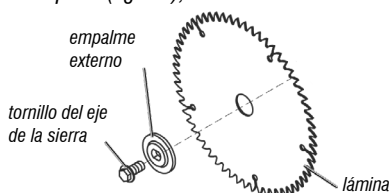

Fig. 14 – Extracción de la lámina

- Sustituya la lámina de sierra. Observe que la indicación de la lámina de sierra debe coincidir con el sentido indicado en la máquina. Encaje la lámina en el eje de la máquina;
- Coloque la lámina de la sierra y la brida;
- Coloque el tornillo del eje de la sierra;
- Apriete el botón traba del eje y con la llave que acompaña la máquina, apriete el tornillo del eje de la sierra;
- Posicione la capa de protección retráctil (fig. 12);
- Atornille la capa de protección retráctil con el tornillo;
- Cierre la capa de protección retráctil.

¡ATENCIÓN!



Antes de colocar el enchufe de la máquina en la toma de corriente, gire la lámina de sierra verificando si esta no está tocando en ninguna parte de la máquina.

2.11. Interruptor

¡ATENCIÓN!



Antes de encender la máquina, cerciórese de que la tensión de la red eléctrica es compatible con la tensión de la herramienta.

Para encender la máquina, coloque la mano en la empuñadura (14), mueva la traba de seguridad del interruptor (15) hacia la izquierda y pulse el interruptor de accionamiento (1). Para apagarla, suelte el interruptor de accionamiento (1). (fig. 15).

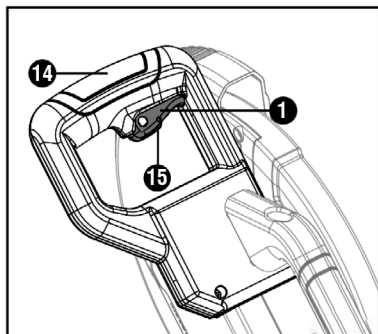

Fig. 15 – Accionamiento de la máquina

¡ATENCIÓN!



- Espere hasta que la herramienta alcance la velocidad máxima antes de iniciar el corte.
- La presión excesiva sobre la herramienta no aumenta la velocidad de corte, al contrario, daña la lámina de sierra, disminuyendo el rendimiento y la vida útil de la herramienta;
- Mantenga las manos alejadas de la lámina de la sierra;
- Fije firmemente la pieza a ser cortada;
- Nunca corte más de una pieza al mismo tiempo.

2.12. Mantenimiento

Antes de efectuar inspección y/o mantenimiento, verifique si el equipo está apagado.

Para mantener la seguridad y confiabilidad del producto, inspecciones, cambios de piezas y partes o cualquier otro mantenimiento y/o ajuste deben ser efectuados apenas por un profesional cualificado. Consulte la red de Asistencia Técnica Autorizada VONDER.

Si hubiera alguna anomalía, entre en contacto con VONDER (www.vonder.com.br).

2.13. Limpieza

Para evitar accidentes, siempre apague el equipo antes de limpiar o realizar un mantenimiento. Para la conservación, se recomienda un mantenimiento rutinario, que incluye remoción de la suciedad superficial con un paño, pero sin permitir que entre líquido en el equipo.

2.14. Transporte y almacenamiento

Cuidado al transportar y manosear el equipo. Caídas e impactos pueden dañar el sistema de funcionamiento. Almacene el equipo en ambiente seco y aireado, libre de humedad y gases corrosivos. Manténgalo protegido de la lluvia y humedad. Después del uso, se recomienda limpiar el producto y colocarlo nuevamente en el embalaje para el stock.

3. INSTRUCCIONES GENERALES DE MANTENIMIENTO Y POSTVENTA

Los productos VONDER, cuando utilizados adecuadamente, o sea, conforme orientaciones de este manual, presentan bajos índices de mantenimiento. A pesar de esto, disponemos de una vasta red de atención al consumidor.

3.1. Mantenimiento

Cerciórese de que el equipo esté apagado y desconectado de la red eléctrica antes de realizar cualquier inspección o mantenimiento. Para mantener la seguridad y confiabilidad del producto, inspecciones, cam-

bio de piezas y partes o cualquier otro mantenimiento y/o ajuste deben ser efectuados apenas por un profesional cualificado.

La parte externa solo puede ser limpia con paño humedecido y detergente, pero sin permitir que entre líquido en la herramienta.

3.2. Postventa y asistencia técnica

En caso de dudas sobre el funcionamiento del equipo, entre en contacto a través del sitio web: www.vonder.com.br.

Cuando fuera detectada anomalía en el funcionamiento del equipo, este debe ser examinado y/o reparado por un profesional de la red de Asistencia Técnica Autorizada VONDER (consulte la relación completa en www.vonder.com.br). Solamente piezas originales deben ser utilizadas en las reparaciones.

3.3. Descarte de la herramienta

No deseche aceite, piezas y partes del producto en la basura doméstica. Infórmese en su municipio sobre los sistemas de recogida local o selectiva. En caso de dudas sobre la forma correcta de eliminación, consulte a VONDER a través del sitio www.vonder.com.br.

4. CERTIFICADO DE GARANTIA

La Sierra Escuadra SEV 1810 posee los siguientes plazos de garantía contra no conformidades decurrentes de su fabricación, contados a partir de la fecha de la compra: Garantía legal: 90 días + Garantía contractual: 9 meses. En caso de defectos, busque la Asistencia Técnica Autorizada VONDER más próxima (www.vonder.com.br). Constatado el defecto de fabricación por la Asistencia Técnica Autorizada, la reparación será efectuada en garantía.

ALQUILADORAS:

1. Los productos adquiridos por alquiladoras cuentan con garantía única y exclusiva de 90 (noventa) días, contados a partir de la fecha de expedición de la respectiva factura de venta, con exclusión de cualquier otra garantía legal y/o contractual.
2. La garantía ofertada a las alquiladoras cubre ex-

clusivamente las piezas necesarias a la reparación de los productos, cabiendo a estas la ejecución por cuenta propia de las respectivas reparaciones y mantenimientos, sin derecho a cualquier coste o reembolso por parte de OVD.

La garantía ocurrirá siempre en las siguientes condiciones:

El consumidor deberá presentar, OBLIGATORIAMENTE, la factura de compra del producto y el certificado de garantía debidamente llenado y timbrado por la tienda donde fue adquirido.

Pérdida del derecho de garantía:

1. El no cumplimiento de una o más hipótesis a seguir invalidará la garantía:
 - Si el producto hubiera sido abierto, alterado, ajustado o reparado por personas NO autorizadas por VONDER;
 - Si cualquier pieza, parte o componente del producto se caracterice como no original;
 - Falta de mantenimiento del equipo;
 - Si ocurrir la conexión en tensión eléctrica diferente de la mencionada en el producto;
 - Instalación eléctrica y/o extensiones deficientes/inadecuadas;
 - Partes y piezas desgastadas naturalmente.
2. Están excluidos de la garantía, además del desgaste natural de partes y piezas del producto, caídas, impactos y uso inadecuado del producto o fuera del propósito para el cual fue proyectado.
3. La garantía no cubre gastos de flete o transporte del producto hasta la Asistencia Técnica Autorizada VONDER, siendo los costos de responsabilidad del consumidor.
4. Accesorios o componentes del equipo, tales como escoba de carbón, base, manipullos, interruptor, lámina, bridas, colector de polvo, no son cubiertos por la garantía cuando ocurrir desgaste por uso. Son cubiertos apenas con garantía legal de 90 días contra defectos de fabricación.
5. Otros accesorios que son vendidos separadamente tendrán política de garantía conforme descrito en su embalaje. La garantía del equipo no engloba tales accesorios.

vonder®

www.vonder.com.br

O.V.D. Imp. e Distr. Ltda. • CNPJ: 76.635.689/0001-92

Rua João Bettge, 2876 • CEP 81070-900

Curitiba - PR - Brasil

Fabricado na CHINA com controle de qualidade VONDER

Fabricado em CHINA com control de calidad VONDER

CERTIFICADO DE GARANTIA

A **SERRA DE ESQUADRIA SEV 1810** possui os seguintes prazos de garantia contra não conformidades decorrentes de sua fabricação, contados a partir da data da compra: Garantia legal: 90 dias + Garantia contratual: 9 meses. Em caso de defeitos, entre em contato através do site www.vonder.com.br ou pelo telefone 0800 723 4762 (opção 1).

LOCADORAS:

1. Os produtos adquiridos por locadoras contam com garantia única e exclusiva de 90 (noventa) dias, contados a partir da data de expedição da respectiva nota fiscal de venda, com exclusão de qualquer outra garantia legal e/ou contratual.

2. A garantia ofertada às locadoras cobre exclusivamente as peças necessárias ao reparo dos produtos, cabendo a estas a execução por conta própria dos respectivos consertos e manutenções, sem direito a qualquer custeio ou reembolso por parte da OVD.

A garantia ocorrerá sempre nas seguintes condições:

O consumidor deverá apresentar, OBRIGATORIAMENTE, a nota fiscal de compra do produto e o certificado de garantia devidamente preenchido e carimbado pela loja onde foi adquirido.

Perda do direito de garantia:

1. O não cumprimento de uma ou mais hipóteses a seguir invalidará a garantia:

- Caso o produto tenha sido aberto, alterado, ajustado ou consertado por pessoas não autorizadas pela VONDER;
 - Caso qualquer peça, parte ou componente do produto caracterizar-se como não original;
 - Falta de manutenção do equipamento;
 - Caso ocorra a ligação em tensão elétrica diferente da mencionada no produto;
 - Instalação elétrica e/ou extensões deficientes/inadequadas;
 - Partes e peças desgastadas naturalmente.
2. Estão excluídos da garantia, além do desgaste natural de partes e peças do produto, quedas, impactos e uso inadequado do equipamento ou fora do propósito para o qual foi projetado.
3. A garantia não cobre despesas de frete ou transporte do produto até a Assistência Técnica Autorizada VONDER, sendo que os custos serão de responsabilidade do consumidor.
4. Acessórios ou componentes do equipamento, tais como escova de carvão, base, manipulós, interruptor, lâmina, flanges, coletor de pó, por exemplo, não são cobertos pela garantia quando ocorrer desgaste por uso. São cobertos apenas com garantia legal de 90 dias contra defeitos de fabricação.
5. Outros acessórios que são vendidos separadamente terão política de garantia conforme descrito em sua embalagem. A garantia do equipamento não engloba tais acessórios.



vonder®

CERTIFICADO DE GARANTIA

Modelo:	Nº de série:	Tensão/Tensión: <input type="checkbox"/> 127 V~ <input type="checkbox"/> 220 V~
Cliente:	CPF/CNPJ:	
Endereço/Dirección:		
Cidade/Ciudad:	UF/Provincia:	CEP/Código Postal:
Fone/Teléfono:	E-mail:	
Revendedor:		
Nota fiscal Nº/Factura Nº:	Data da venda/Fecha venta: / /	
Nome do vendedor/Nombre vendedor:	Fone/Teléfono:	
Carimbo da empresa/Sello empresa:		
<p>A Garantia Contratual NÃO é válida para LOCADORAS, será concedida EXCLUSIVAMENTE Garantia Legal de 90 dias, conforme Código de Defesa do Consumidor (CDC). <small>La Garantía Contratual NO es válida para ALQUILADORAS, será concedida EXCLUSIVAMENTE Garantia Legal de 90 días, según el Código de Protección del Consumidor.</small></p>		