

SUMÁRIO

1. Introdução	02
2. Informações Técnicas	03
3. Informações de Segurança	04
4. Instalações e Ajustes	08
5. Instruções de Operação	13
6. Cuidados com o equipamento	19
7. Problemas, Causas e Soluções	20
8. Esquemáticos e Vista Explodida	21
9. Termos de Garantia	31

A horizontal grey gradient bar located at the bottom of the page, matching the one at the top.

1. Introdução

Agradecemos a preferência por adquirir um produto FORTG! Nosso objetivo é fornecer produtos de alta qualidade que satisfaçam as expectativas de nossos clientes, principalmente em custo-benefício.

Recomendamos a leitura deste manual para melhor conhecimento da estrutura, métodos para operação e demais detalhes para máximo aproveitamento e segurança. Proteja-se e a terceiros observando todas as diretivas de segurança do equipamento. O não cumprimento das instruções pode resultar em acidentes e danos permanentes à sua ferramenta FORTG.

As informações a seguir não compõem parte de nenhum contrato.

Os dados aqui expostos foram obtidos no processo de produção e uso do equipamento, bem como de outras fontes. Ademais, devido a um contínuo programa de pesquisa e desenvolvimento, reservamo-nos o direito de alterar especificações que constam neste manual sem aviso prévio. Portanto, cabe ao próprio usuário a responsabilidade de averiguar se o equipamento ou processo descrito é apropriado para a finalidade pretendida.

Ao receber o seu produto FORTG verifique ao desembalar se o produto sofreu alguma avaria durante o transporte. Em qualquer eventualidade, contate-nos em tempo hábil antes de colocar em funcionamento.

Vide a última página desse manual para informações de garantia.

2. Informações Técnicas

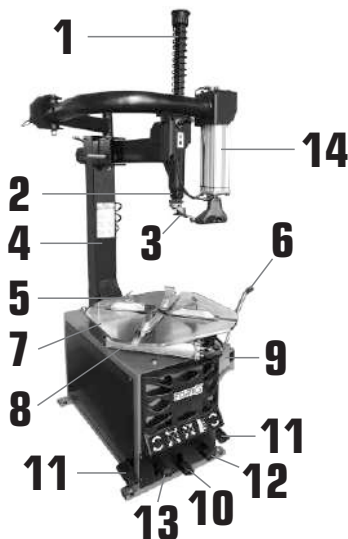

- | | |
|-------------------------------------|---|
| 1. Braço do Balanço | 8. Pistão |
| 2. Braço Vertical Mandíbula | 9. Destalonador |
| 3. Bico de Pato | 10. Pedal de Reversão |
| 4. Coluna | 11. Pedal de Controle da Mesa Giratória |
| 5. Mandíbula (Sapata) | 12. Pedal Destalonador |
| 6. Alavanca de Manipulação do Braço | 13. Pedal de Aperto |
| 7. Mesa Giratória | 14. Braço Auxiliar |

DESMONTADORA LATERAL DE PNEUS 1.1kW ARO 12-24 polegadas

Modelo	FG1420	FG1430
Tensão	220V • Monofásico	220V • Monofásico
Frequência	60Hz	60Hz
Potência	1.1kW (1HP)	1.1kW (1HP)
Bloqueio Máximo Externo	10" a 21"	10" a 21"
Bloqueio Máximo Interno	12" a 24"	12" a 24"
Pressão de Trabalho	8-10 bar (116-145 PSI)	8-10 bar (116-145 PSI)
Pressão do Ar (Braço de Descolagem)	2.500 Kg	2.500 Kg
Torque Máximo	1400 Nm	1400 Nm
Diâmetro Máximo de Roda	41" (1041mm)	41" (1041mm)
Largura Máxima de Roda	14" (355mm)	14" (355mm)
Nível de Ruído	75 dB	75 dB
Peso	119 Kg	119 Kg
Dimensões	184x118x100cm	184x118x100cm
Cor	Vermelho	Azul

3. Informações de Segurança



LEIA O MANUAL



USE LUVAS DE SEGURANÇA



**USE PROTEÇÃO OCULAR,
AUDITIVA**



ALERTA DE SEGURANÇA



USE CAPACETE



RISCO DE CHOQUE ELÉTRICO



USE BOTAS DE SEGURANÇA



**NÃO DEVE SER DESCARTADO
EM LIXO DE RESÍDUOS**



PRODUTO RECICLÁVEL



**VERIFIQUE SEMPRE SE
OS CABOS ESTÃO EM
PERFEITAS CONDIÇÕES**



CUIDADO COM AS PARTES MÓVEIS

VAZÃO DE AR

FABRICADO NA CHINA SOB O PADRÃO DE QUALIDADE FORTG

AVISO

A falha em seguir todos os avisos de segurança pode resultar em choque elétrico, incêndio, dano permanente à ferramenta e/ou ferimentos graves ao operador. Siga as instruções deste manual.

Não permita que a familiaridade ou a confiança no produto (adquiridas com o uso repetitivo) substitua a aderência estrita às normas de segurança do produto em questão.

Segurança da área de trabalho

- Mantenha o produto em uma área limpa, organizada e iluminada. Uma área desordenado ou escura pode ser um convite a acidentes.
- Mantenha o equipamento limpo, livre de óleo e de graxa.
- Este equipamento não pode ser exposto à chuva. Água entrando em uma máquina com componentes elétricos aumentará o risco de choque elétrico.
- Mantenha distância de espectadores e crianças enquanto operando a ferramenta. Isso pode evitar distrações e acidentes desnecessários.
- Observe o ambiente de trabalho atentamente. Muitos ambientes podem ter encanamentos, eletricidade, radiadores, refrigeradores. Evite a exposição desnecessária a choques elétricos ou vazamentos.

Segurança Elétrica

- Tenha cuidado com o cordão/cabo de energia, não use-o para carregar a ferramenta, não puxe-o ou desconecte a ferramenta por ele, isso pode partir o cabo. Também o mantenha longe de superfícies que possam conter óleos, calor e objetos cortantes. Isso pode ocasionar tanto o dano a sua ferramenta e descargas elétricas.
- Os plugues devem corresponder à tomada. Nunca modifique-o de forma alguma. Não faça uso de quaisquer plugues adaptadores com ferramentas elétricas aterradas. Plugues não modificados e tomadas correspondentes reduzirão o risco de choque elétrico.
- Ao operar uma ferramenta elétrica ao ar livre, use um cabo de extensão adequado. O uso de um cabo para uso externo reduz o risco de choque elétrico. Em locais com umidade, por exemplo, você pode usar uma corrente residual de alimentação protegida por dispositivo (RCD), isso reduz o riscos de choque elétrico.

Segurança Pessoal

- Não faça uso de qualquer ferramenta quando sob efeito de medicações controladas, álcool e substâncias ilícitas. Isso diminui suas habilidades motoras e mentais, fazendo com que acidentes possam ocorrer.
- Não execute outros trabalhos enquanto operando a máquina. Fique sempre alerta observe o que está fazendo e use o bom senso ao operar a ferramenta.
- Mantenha os equipamentos de proteção individual (EPIs) sempre ao alcance e em perfeito estado para serem utilizados.
- Para a segurança do operador, a FORTG recomenda que não se opere esta ferramenta vestindo roupas largas, com mangas ou partes que podem se prender à ferramenta. Use máscaras para proteger-se de resíduos, prenda cabelos longos, utilize capacetes, sapatos de segurança antiderrapantes, guarda-pó, protetor auricular e óculos de segurança.

ATENÇÃO: Óculos do dia-a-dia não são óculos de segurança e não protegem os olhos do operador. Utilize óculos de segurança por cima de lentes de grau, se necessário.

Usos e cuidados com a máquina

- Não force a ferramenta a executar trabalhos para os quais não foi fabricada.
- Não faça qualquer modificação ou troca de peça no equipamento. Caso seja necessário, entre em contato com a assistência mais próxima.
- Não ligue a máquina com o interruptor travado, isso pode causar acidentes.
- Caso tenha feito algum ajuste na máquina, verifique se a ferramenta utilizada não está ainda encaixada na máquina.

Serviço

- **Treinamento Adequado:** Certifique-se de que os operadores da desmontadora de pneus tenham recebido treinamento adequado sobre seu funcionamento seguro e as práticas de segurança.
- Antes de usar a desmontadora, verifique se todas as peças estão em boas condições de funcionamento e que não há vazamentos de ar ou óleo.
- Desligue a máquina e desconecte-a da fonte de energia antes de realizar qualquer manutenção ou ajuste.
- Certifique-se de que a desmontadora esteja em uma superfície nivelada e estável antes de usá-la.
- Use a desmontadora somente para desmontar pneus que se encaixem nas especificações da máquina. Não force pneus maiores ou inadequados.
- Certifique-se de que o pneu esteja completamente desinflado antes de tentar desmontá-lo.
- Ajuste a pressão do ar para a operação adequada da máquina, de acordo com as recomendações do fabricante.
- Mantenha as mãos, roupas e ferramentas afastadas de todas as partes móveis da máquina, como a cabeça de montagem e a alavanca de operação.
- Sempre libere a pressão do pneu completamente antes de tentar remover a roda da máquina.
- Esteja ciente de qualquer sinal de problemas, como barulhos estranhos, vibrações anormais ou vazamentos, e pare de usar a máquina imediatamente se detectar algum problema.

4. Instalações e Ajustes

Verificando a tensão

Verifique os requisitos de tensão, fase e frequência mostrados na placa do motor, a fiação deve ser feita apenas por um electricista certificado.

Instalação

Escolha o lugar onde a máquina será instalada em conformidade com as normas locais de segurança do trabalho.

O chão não deve estar quebrado ou irregular para que a máquina fique estável. Se a instalação for ao ar livre, deve ser protegida por algum tipo de cobertura contra chuva.

As seguintes condições de ambiente de trabalho são aplicáveis:

Umidade relativa do ar entre 30 a 95% sem condensação.

Temperatura entre 0 a 55°C

É muito importante que a máquina não seja instalada e utilizada em atmosferas explosivas.

Requisitos de Local de Trabalho

Requisitos de espaço máximo máquina são aproximadamente 215x245cm com uma distância mínima das paredes, como mostrado no diagrama.

Atenção! Estas medidas são também da linha de trabalho da desmontadora de pneu. Outras pessoas que não aquelas especificamente treinadas e operadores autorizados estão

expressamente proibidos de entrar nesta área. Instale a máquina sobre piso de cimento liso ou outra área térrea, com piso duro. Utilize 4 conjuntos de parafusos de ancoragem para prender a máquina ao chão e diminuir a vibração e ruído. Feito todo o processo de fixação do corpo da máquina, faça a montagem dos componentes.

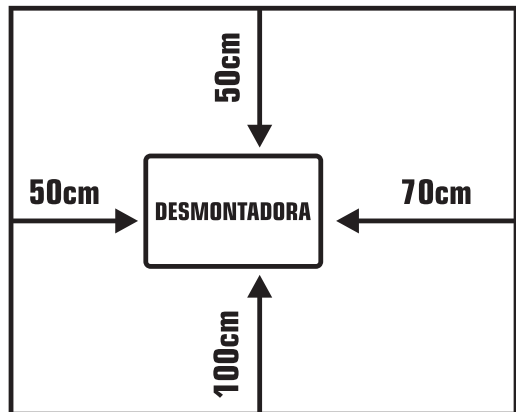

Instalação Elétrica

Antes de fazer qualquer instalação elétrica, certifique-se de que a voltagem principal corresponde a aquela estampada na etiqueta de voltagem (presa no fio próximo da tomada da desmontadora de pneu). Isto é absolutamente essencial

- O sistema é equipado com um circuito de bom aterramento.
- A máquina é conectada a uma fonte de linha disjuntor, verifique a amperagem.
- A corrente está adequadamente protegida contra sobrecorrentes com fusíveis ou interruptor automático com valores avaliados como mostrado na tabela.
- Siga a fonte de alimentação referente ao modelo adquirido, sendo: 220V ou 380V no modelo Trifásico ou 220V no modelo monofásico, ambos com frequência 60Hz.

Verifique para ter certeza que o caixa do circuito de fiação elétrica está suficientemente dimensionada para sustentar isto.

Trabalho no sistema elétrico, mesmo mínimo, deve ser feito exclusivamente por pessoal profissionalmente qualificado.

Instalando a Coluna

Desaperte os parafusos de ligação (A) e anilhas (B). Coloque a coluna (C) no quadro (F), aperte os parafusos com as anilhas (E).

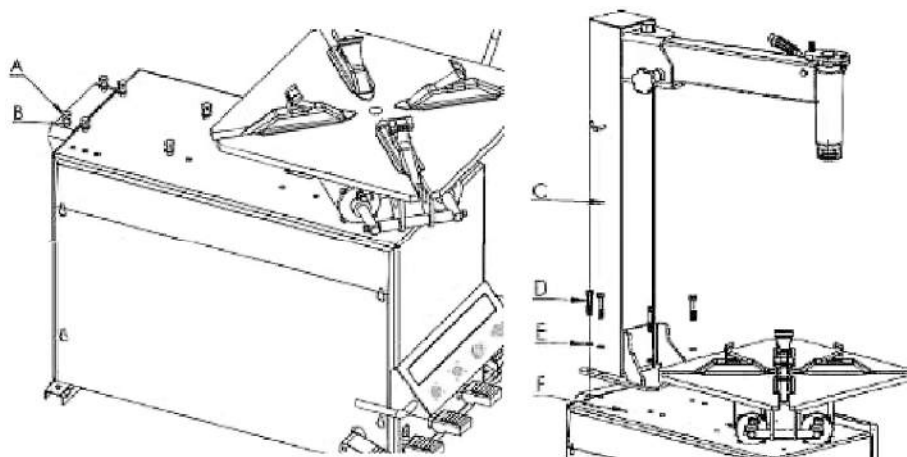

Quando for instalar a coluna, lembre-se de manter a coluna na vertical para evitar que ela se incline e possa causar acidentes desnecessários.

Instalação do Braço junto a Coluna

Para instalar o braço (G), encaixe-o na coluna do braço oscilante (H) de baixo para cima. Bloqueie o braço vertical com a alavanca de bloqueio (L).

Preocupe-se com a instalação da cabeça de direção. Para auxiliar nessa montagem e obter uma maior precisão e como referência, coloque um aro na mesa giratória. Em seguida, instale a mola de retorno (I) o botão (J) e o parafuso (K) que conecta todo o sistema do braço.

Quando o parafuso (K) estiver fora, bloqueie o braço vertical (G) com a alavanca de bloqueio (L), assim o braço (G) irá cair automaticamente.

Instalando o Anel de Suporte

Coloque os terminais do anel (A) nos orifícios à direita da coluna (B).

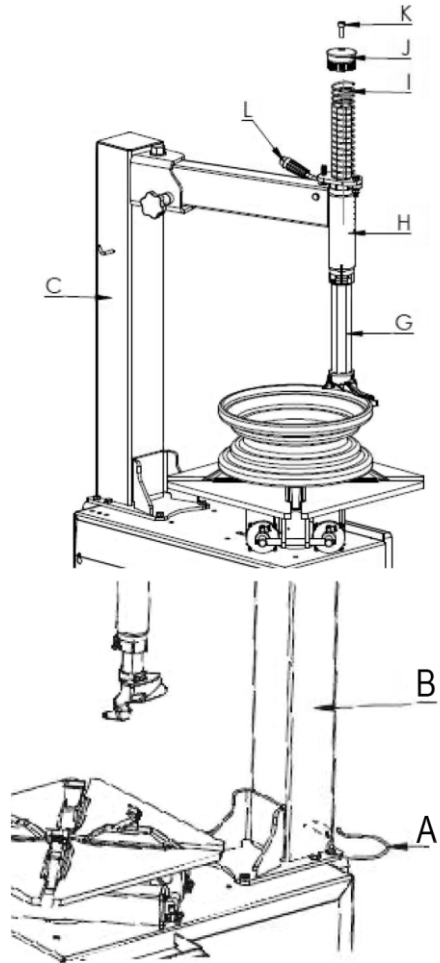

Instalando o Braço Destalonador

Primeiramente coloque o braço (M) no assento fixo (N) e aperte com o parafuso sextavado (O) e anilha (P). Coloque a mola do braço, pendure uma extremidade da mola (S) dentro do orifício (R), use o gancho da mola (U) e ligue a outra extremidade da mola (S) no pino da mola (T), tire o gancho da mola (U). Insira o pino de localização do cilindro do braço destalonador. Puxe o braço (M) até a localização do pino (V) possa ser colocado no orifício de encaixe do braço.

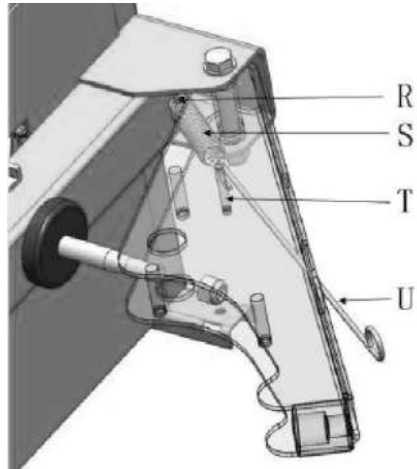
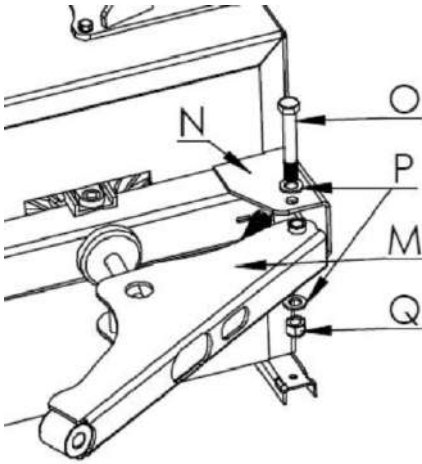

Certifique-se de que o lado da fenda do pino de localização (V) esteja do lado externo. Deixe o braço (M) voltar após o pino (V) ser encaixado.

Insira a haste (W) através do orifício localizado no pino (V), e prenda-o conectando a porca (X) quando o braço (M) estiver em repouso.

Em seguida, instale a pá (Z) na posição de dentro para fora, basta encaixa-la no orifício do braço (M), não esqueça de colocar a anilha (Y) e apertar bem o parafuso de ligação (X).

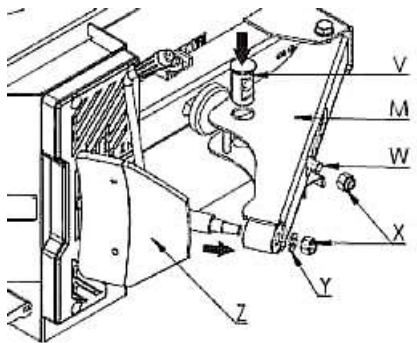

Revisão das Instalações elétricas e Conexões de Ar

Todos os trabalhos do sistema elétrico, incluindo a menor operação, devem ser realizados por um profissional qualificado. Verifique se a tensão de alimentação é a mesma que a indicada na placa da máquina. Lembrando que a tomada deve estar em um local visível ao operador. Certifique-se de que exista aterramento para proteção da mesma.

Com relação as conexões do sistema de ar, conecte o calibrador (A) no acoplamento localizado acima do filtro de ar (S), ele pode e deve ser armazenado no gancho localizado na coluna. Conecte o fornecimento de ar comprimido no acoplamento entre o lubrificador e filtro de ar.

A desmontadora lateral de pneus não está equipada com sistema de proteção contra sobrecarga. Sendo assim, conecte de forma correta utilizando o diagrama de energia elétrica (esquema incluso neste manual na **capítulo 8. Vista Explodida**).

Faça teste de funcionamento depois de todas as instalações, ligue a máquina e pressione o pedal (A) e a mesa giratória deverá girar no sentido horário.

Instalação do Regulador de Pressão, Calibração e Lubrificação

Para fazer o ajuste de pressão utilize o botão de regulagem. Puxe o botão para cima e gire-o no sentido horário para aumentar a pressão e no sentido anti-horário para diminuir a pressão. Após o ajuste de pressão, pressione o botão para baixo para trava-lo. O filtro de ar é utilizado para filtrar as impurezas do ar comprimido. Quando a água e impureza passam pela linha vermelha do filtro deve se abrir a válvula de ejeção para expurga-las.

O lubrificador é utilizado para adicionar quantidades de óleo na linha de ar para que as partes móveis do cilindro e reguladores funcionem com a melhor performance possível. Pressione o pedal (K) entre 3 a 5 vezes, isso fará com que uma gota de lubrificante caia no copo do regulador.

Caso seja necessário ajuste o botão de regulagem do conta gotas do lubrificador para aumentar ou diminuir a quantidade de óleo.

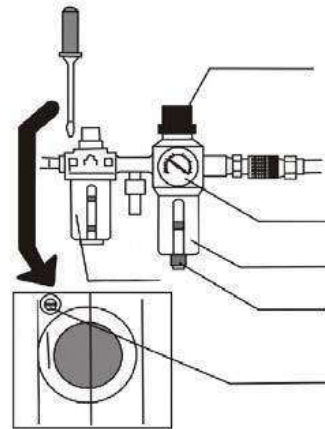
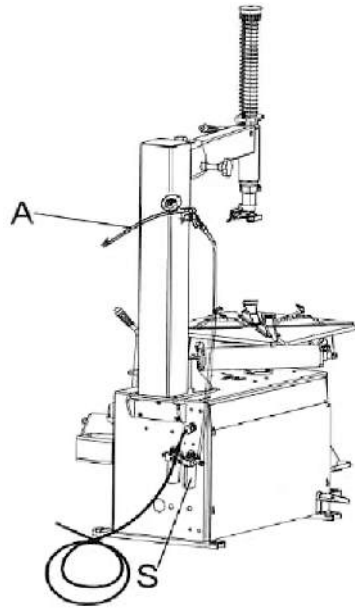

Instalação do Braço Auxiliar

Este modelo de Desmontadora acompanha um braço auxiliar para facilitar o trabalho do operador na fixação da roda na mesa giratória ou para o trabalho de destalonar e montagem de pneu.

Para instar o braço auxiliar basta seguir os passos de instalação do braço principal na coluna, porém no momento de fixação com o pino principal o instalador deve colocar o braço auxiliar (figura ao lado) ficando ao lado esquerdo da máquina e preso na parte superior da coluna horizontal. Após a fixação faça a ligação do sistema de alimentação de ar do pistão do braço auxiliar da mesma maneira que foi feita a do pistão da mesa giratória.

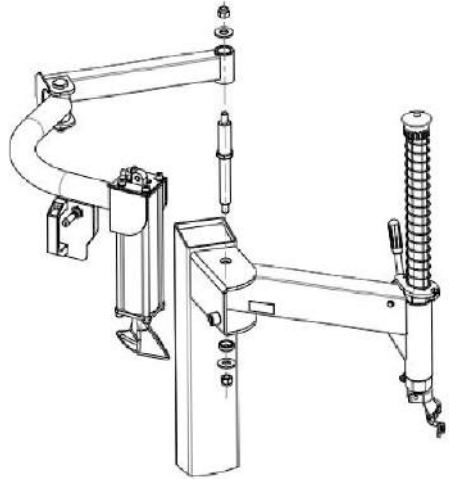

5. Instruções de Operação

Operando a ferramenta

Atenção

Não opere a máquina antes de ter formação completa e qualificada.

Utilize equipamentos adequados de segurança (EPIs).

Quando for operar a desmontadora lateral de pneus, certifique-se de que as fontes de energia, ar e nível de óleo estão de acordo com os requisitos.

- Para facilitar a desmontagem e uma melhor proteção do pneu e aro, sempre lubrifique a área entre o aro e o talão do pneu aonde o destalonador se encaixa. Utilize sempre lubrificantes industriais ou solução de sabão.
- Preste atenção especial na direção de rotação marcada em algumas flanges ou nos pneus.
- Monte o pneu em um aro do tamanho apropriado ao mesmo.
- Verifique sempre se não existem danos, distorções, erosões ou desgastes em geral antes de desmontar o pneu.

- Nunca ignore os requisitos de montagem e desmontagem de rodas especiais.
- Quando for encher o pneu, verifique sempre a pressão se está apropriada para o tipo de pneu.

Efetuada a Desmontagem do Pneu

- Primeiro passo é esvaziar completamente o pneu.
- Remova os pesos de balanceamento de roda para evitar danos desnecessários.
- Lubrifique o talão com uma escova ou bucha embebida em lubrificante antes mesmo de tocar o talão.
- Coloque o pneu entre a trava do deslocador e o bloco de borracha e mantenha o bico de pato entre o talão e o aro, por volta de 1cm do talão. Pressione o pedal destalonador (B) para que a mesa giratória rotacione e comece a separação do pneu junto ao aro.

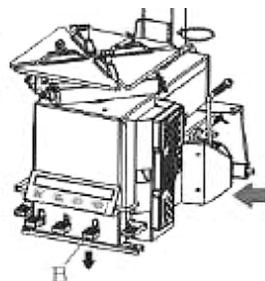
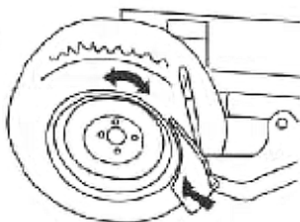
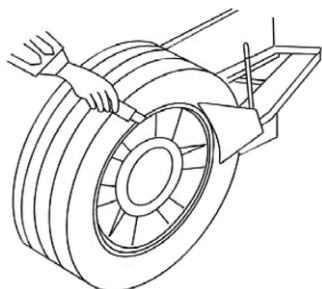
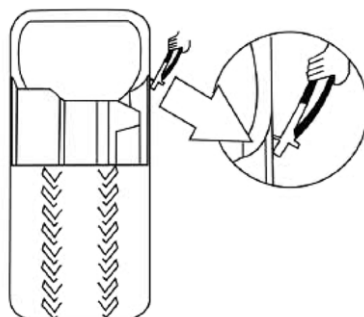

- Repita os passos anteriores na outra face do pneu para separar completamente o pneu do aro.
- Ao utilizar o bico de pato, não coloque os braços sobre os pneus ou destalonador (pá).
- Pressione o pedal de aperto (C) para preparar os mandris ou pressione o pedal de reversão para bloquear o aro externamente.

Atenção: Diferentes tipos de fixação podem ser escolhidos de acordo com diferentes aros.

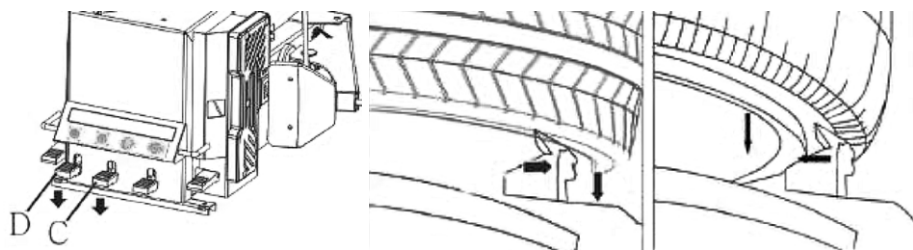

- Em caso de aperto interior, pressione o pedal de reversão (D), ele irá encolher as mandíbulas (sapatas), coloque a roda na mesa giratória e solte gradativamente o pedal de aperto (C) para fixar.
- Em caso de fixação do lado de fora, amplie as mandíbulas (sapatas) para fora (por volta de 2 a 3cm de distância a partir da borda do aro), e coloque a roda na mesa giratória, pressione a borda perto das mandíbulas, solte gradativamente o pedal de reversão (D) para apertá-lo.
- Puxe para trás o braço e ajuste o junto a coluna vertical, coloque o bico de pato contra o aro de montagem, ajuste a alavanca de bloqueio.
- Certifique-se de que o bico de pato esteja a uma distância entre 1 a 2 mm a partir da borda externa do aro para evitar a mesma arranhe o aro.

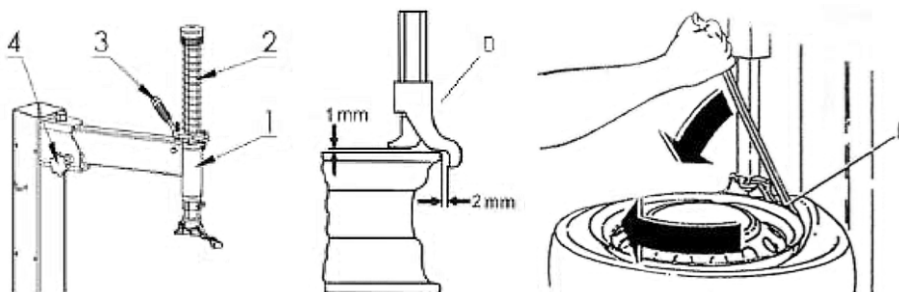

- Antes de desmontar, não se esqueça de lubrificar o talão do pneu e do aro.
- Eleve o talão com a alavanca especial e conecte-o junto a "língua" do talão.
- Se houver câmara de ar, para evitar danos, mantenha a posição da válvula de ar e o bico de pato a 10cm de distância.

- Pressione o pedal destalonador para rotacionar a mesa giratória no sentido horário até que a borda da roda caia.

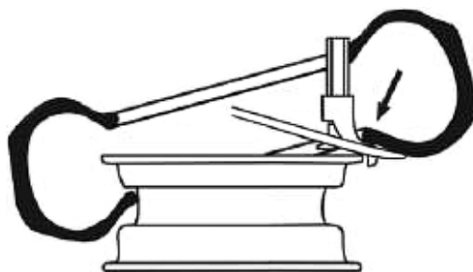
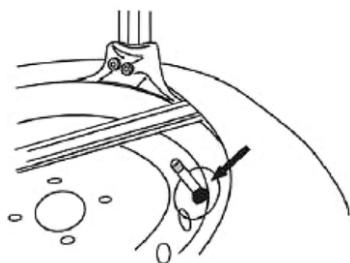

- Por ser muito resistente e de baixo perfil da roda, a borda da roda é fácil de deslizar, para evitar isso, rotacione a mesa giratória um pouco no sentido antihorário para acertar o encaixe (por volta de 1 a 2 mm), e em seguida, rotacione no sentido horário normalmente.
- Se o processo de desmontagem for impedido, pare a mesa giratória com um leve pressionar do pedal, e rotacione de volta no sentido antihorário para acertar o encaixe e retornar ao processo normalmente.
- Lembre-se de que se houver câmara de ar no pneu, ela deve ser removida.
- Eleve a roda até que a borda inferior saia do aro.
- Pressione o pedal até que o pneu saia totalmente do aro.
- Afaste o braço, retire o pneu assim finalizando o processo de desmontagem.

Efeturando a Montagem do Pneu

- Verifique se o pneu e o aro estão em tamanhos compatíveis antes de montá-los.
- Prenda o aro firmemente na mesa giratória utilizando o pedal de aperto das mandíbulas (sapatas).
- Para facilitar a montagem e uma melhor proteção do pneu e aro, sempre lubrifique a área entre o aro e o talão do pneu onde o destalonador se encaixa. Utilize sempre lubrificantes industriais ou solução de sabão.
- Coloque o talão sobre o aro com o lado esquerdo para cima, puxando para trás o braço disjuntor e coloque-o em posição de trabalho encaixado-o rente ao aro. Se necessário ajuste a altura nesse momento.

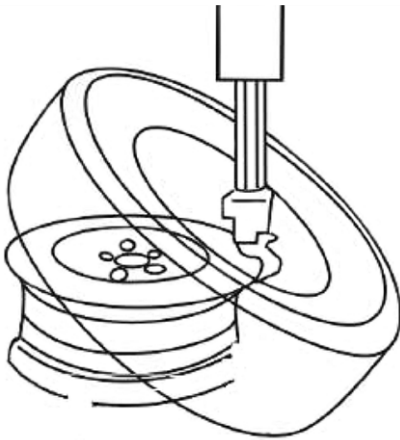

A

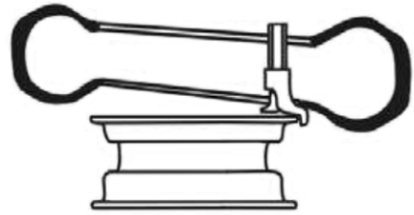

B

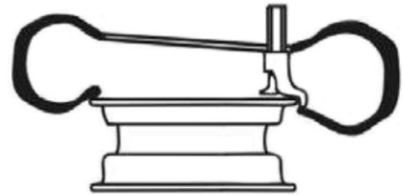

- Ajuste a posição do pneu de forma que ele incline e passe para baixo do bico de pato encaixando na esfera que fica na ponta da cabeça do braço.
- Em seguida, pressione para baixo a parte central do pneu. Solte gradativamente o pedal para rotacionar a mesa giratória, fazendo com que o talão do pneu mais baixo caia dentro do aro completamente
- Se houver necessidade de instalar uma câmara de ar, antes faça uma verificação de danos e mantenha a válvula de entrada de ar na posição correta antes do procedimento.
- Para instalar o talão do pneu superior, coloque o pneu corretamente e reajuste a posição do talão do pneu. Pressione para baixo o pneu do lado oposto ao bico de pato para a ranhura do aro.
- Solte gradativamente o pedal para rotacionar a mesa giratória fazendo com que o pneu comece a se encaixar.

A

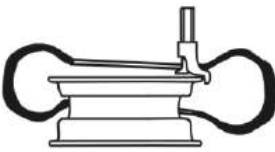

B

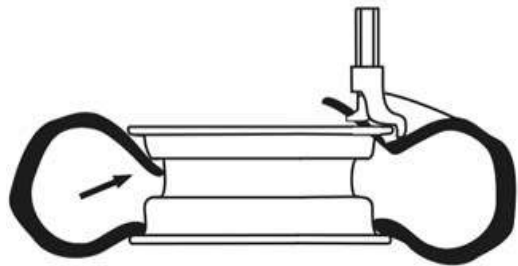
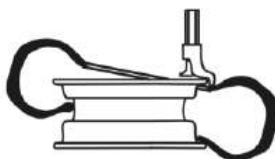

Inflando o pneu

Atenção: O processo de inflar pode ser altamente perigoso se não for feito corretamente. Tome precauções e preste atenção nos procedimentos. Verifique se o ar comprimido sendo usado está bem ligado antes de trabalhar.

- Os procedimentos de inflar é simples, basta utilizar o calibrador pneumático manual.
- Encaixe o bico com presilha no bico do pneu.
- Pressione lentamente o gatilho do calibrador e acompanhe através do manômetro a vazão de ar. Lembrando sempre em obedecer o limite de pressão estabelecido pelo fabricante do pneu a ser inflado. (Consulte o manual do usuário).
- Se a pressão exceder o limite , pressione o botão de alívio de pressão do calibrador para que ele libere o ar em excesso.

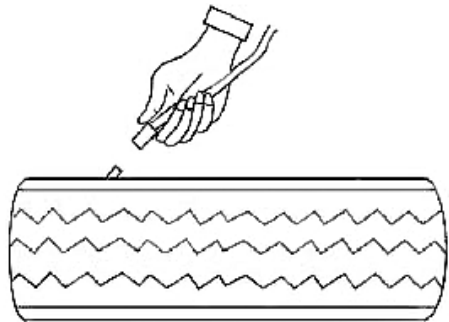

Utilizando o Braço Auxiliar

- Uma das grandes vantagens deste modelo é a utilização do Braço Auxiliar. Ele possui um braço de apoio ferramentas que auxilia na desmontagem ou montagem do pneu, basta posicionar a ferramenta na posição de utilização e com o auxílio da alavanca de acionamento (1) o operador pode abaixar ou elevar o eixo.
- Braço de Apoio (2) funciona como um segundo braço que pode apoiar o centro da roda na instalação do pneu antes de ajustar as garras. Também é comumente utilizado para ajudar a destalonar ou encaixar o pneu na roda de forma uniforme e em conjunto com o rolamento.



6. Cuidados com o equipamento

Manutenção

Há várias operações de manutenção a serem realizadas e serão descritas a seguir. Um baixo custo operacional e longa vida do equipamento são frutos de um bom uso, observação de rotinas, operações e manutenções periódicas.

Aviso

Cada operação de manutenção deve ser realizada somente após a desconexão da tomada da rede elétrica.

Para garantir que esta Desmontadora Lateral de Pneus funcione perfeitamente ao longo dos anos, realizar a programação de manutenção de rotina descrita abaixo:

Desligue a máquina e fonte de ar, pressione os pedais para evacuar totalmente o ar comprimido da máquina. Verifique por peças que possam estar danificadas e necessitem ser substituídas.

Limpe a máquina uma vez ao dia após o termino do expediente. Tire a sujeira do prato da mesa giratória com óleo diesel uma vez por semana e sempre lubrifique as lâminas e mandíbulas.

Esvazie a água no filtro de ar uma vez ao dia, isso garantirá um melhor desempenho do cilindro.

Uma vez ao mês, verifique o nível de óleo do lubrifil, se necessário efetue a troca ou complete. O sistema utiliza óleo **ISO VG10** para sistemas pneumáticos. Para ajustar a entrada de óleo no sistema, mexa através do botão na base do regulador.

Após 20 dias de uso, reaperte as mandíbulas.

Outros componentes podem necessitar de reparos ou ajustes como a polia do motor, conjunto do braço etc. Para isso entre em contato com a assistência técnica mais próxima.

Armazenamento

Se a máquina precisar ser armazenada ou transportada, desligue a da fonte de alimentação e ar. Lubrifique todas as partes móveis. Esvazie o sistema de ar, óleo e água. Coloque as tampas plásticas nas mandíbulas e cubra a máquina para evitar pó e sujeira..

7. Problema, Causa e Solução

PROBLEMA	CAUSA	SOLUÇÃO
<p>A mesa giratória não rotaciona ou rotaciona apenas para um lado.</p>	<ol style="list-style-type: none"> 1. Interruptor danificado. 2. Polia danificada 3. Mau funcionamento do motor. 4. Mesa empenada. 	<ol style="list-style-type: none"> 1. Substituir. 2. Substituir. 3. Verifique a integridade dos cabos e fios. Substitua o motor em caso de danos. 4. Substituir.
<p>As mandíbulas demoram a abrir ou fechar, a mesa não bloqueia ou trava incorretamente</p>	<ol style="list-style-type: none"> 1. Vazamento de ar da rede. 2. Cilindro não funciona. 3. Mandíbulas desgastadas. 4. Arruelas do cilindro quebradas. 	<ol style="list-style-type: none"> 1. Verificar a rede. 2. Substituir cilindro do pistão. 3. Substituir a mandíbula. 4. Substituir as arruelas.
<p>A cabeça de montagem sempre toca o aro durante a operação.</p>	<ol style="list-style-type: none"> 1. A placa de bloqueio está ajustada de forma incorreta ou não qualificada. 2. Parafusos da bucha estão soltos, placa de bloqueio não funcionando corretamente. 	<ol style="list-style-type: none"> 1. Ajustar ou substituir. 2. Reapertar ou substituir.
<p>O bico de pato do friso e mandíbula não voltam a posição original.</p>	<ol style="list-style-type: none"> 1. Mola do pedal danificada. 	<ol style="list-style-type: none"> 1. Substituir peça.
<p>O descolador opera com dificuldade.</p>	<ol style="list-style-type: none"> 1. silenciador encravado. 2. Arruela do cilindro do descolador de friso está quebrada. 	<ol style="list-style-type: none"> 1. Substituir a arruela.

8. Esquemáticos e Vista Explodida

ESQUEMA ELÉTRICO

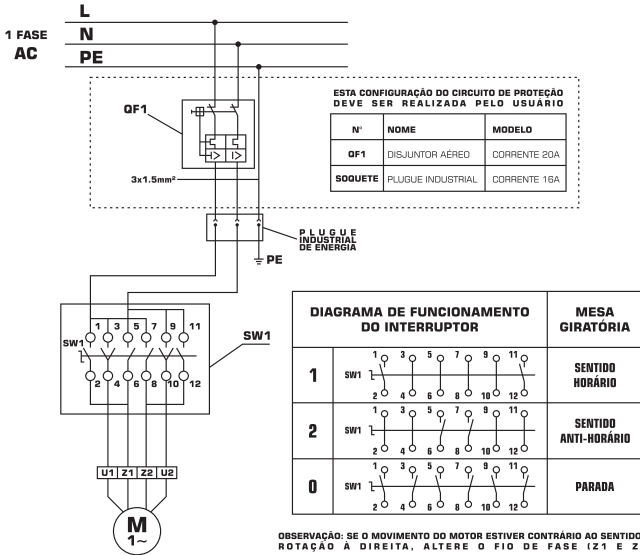

ESQUEMA PNEUMÁTICO



Tabela das Peças de Reposição

N°	Código	Descrição	Qtd	N°	Código	Descrição	Qtd
PARTES DA COLUNA E BRAÇO				PARTES DA COLUNA E BRAÇO			
101	2065587	Coluna Vertical	1	119	2037801	Alavanca de Bloqueio/Trava	1
102	6000145	Contra porca M20	1	120	6000163	Anel de Retenção Ø16	1
103	6000141	Arruela Ø20	2	121	6000148	Contra porca M8	1
104	2065641	Garfio	1	122	6000121	Porca Sextavada M8x30	1
105	6000126	Porca Sextavada M6	1	123	2065593	Coluna Hexagonal	1
106	3005271	Manivela de Ajuste	1	124	3005188	Arruela da Coluna Hexagonal	1
107	2065589	Braço Oscilante	1	125	2052501	Arruela 34x10x5	1
108	2005601	Parafuso de Conexão	1	126	6000184	Porca Sextavada M10x25	1
109	6000387	Parafuso Sextavado M8x45	1	127	2045001	Anel de Suporte	2
110	3005190	Botão	1	128	6000290	Parafuso com Tratamento ant ferrugem M10x60	4
111	2005401	Mola	1	129	6000134	Arruela Ø10	8
112	6000295	Parafuso Sextavado M8x45	1	130	6000143	Contra porca M10	4
113	6000139	Arruela Ø8	1	150	20004501	Capaça de Montagem Completa	1
114	6000143	Contra Porca M10	1	151	20004601	Cabeça de Montagem	1
115	6000134	Arruela Ø10	1	152	20004701	Role de contato	1
116	2065573	Plataforma de Bloqueio	1	153	20004801	Parafuso do role de contato	1
117	6000187	Parafuso Sextavado M10x55	1	154	6000225	Porca sextavada M10x16	2
118	3000501	Manopla de Alavanca	1				

N°	Código	Descrição	Qtd	N°	Código	Descrição	Qtd
PEÇAS DE MONTAGEM DA PLATAFORMA GIRATÓRIA				PEÇAS DE MONTAGEM DA PLATAFORMA GIRATÓRIA			
201	2015901	Plataforma Giratória	1	221	2018001	Haste do pistão	1
202	6000129	Porca Sextavada M16x40	1	222	3005074	Junta L	1
203	2017101	Maxila	4	223	2045801	Capa do cilindro	1
204	2016201	Barra Deslizante	4	224	3004701	Anel de vedação O 68.3x3.5	2
205	2038201	Plataforma Deslizante	2	225	2018101	Parafuso	4
206	2017201	Biela	4	226	3005157	Anel de vedação tipo Y	1
207	2053201	Bucha	4	227	2064398	Anel de bucha	1
208	6000329	Arruela 12x24x2	4	228	3005250	Anel O-ring 75x5.7	2
209	60000213	Arruela Elástica Ø12	4	229	3005249	Anel O ring 16x24	1
210	6000189	Porca Sextavada	4	230	2012001	Anel de pistão	1
211	6000196	Anel de Retenção Ø70	1	231	6000144	Contra porca M12	1
212	2016801	Placa de Controle	1	232	2017901	Cilindro de fixação	1
213	2016601	Suporte Deslizante	4	233	2045901	Tampa do cilindro traseiro	1
214	6000135	Arruela 12x20x2	8	234	3005075	Junta T IP86 01	1
215	6000236	Anel de Retenção Ø12	8	235	6000308	Parafuso Sextavado M5	8
220	2017801	Parafuso Sextavado M5	2				

N°	Código	Descrição	Qtd	N°	Código	Descrição	Qtd
PEÇAS DE MONTAGEM DA VÁLVULA DE ROTAÇÃO				PEÇAS DE MONTAGEM DA VÁLVULA DE ROTAÇÃO			
300	2053301	Válvula de rotação completa	1	303	3004601	Vedação O 59.5x3.1	3
301	2010901	Núcleo da válvula de rotação	1	304	2011001	Revestimento da válvula de rotação	1
302	3005004	Junta T IPC6-01	4	305	6000356	Junta M3x5	4

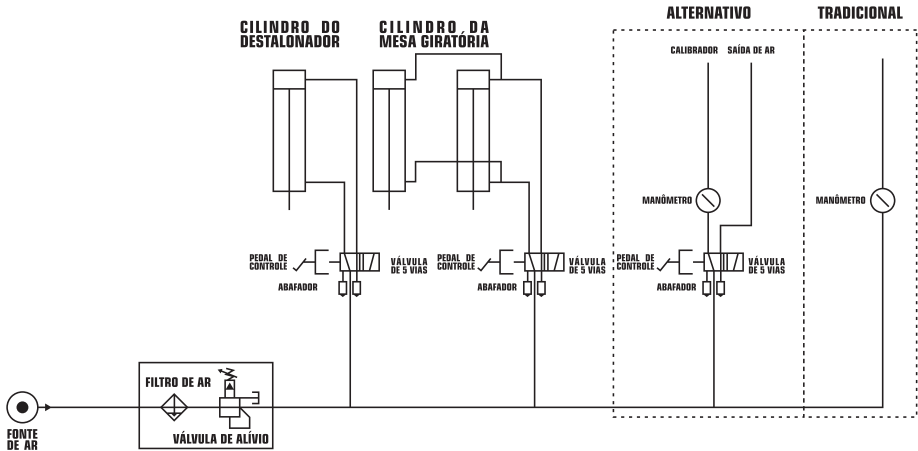
N°	Código	Descrição	Qtd	N°	Código	Descrição	Qtd
PEÇAS DE MONTAGEM A CAIXA DE CÂMBIO				PEÇAS DE MONTAGEM A CAIXA DE CÂMBIO			
306	2064938	Caixa de câmbio completa	1	320	6000148	Contra porca M8	5
307	3000801	Regente do óleo	1	321	2064158	Tampa de vedação do óleo	1
308	3000901	Revestimento do regente do óleo	1	322	3004501	Vedação O 35x3.1	1
309	6000121	Parafuso M8x30	5	323	6000168	Rolamento 30205	2
310	2009201	Tampa superior	1	324	2009601	Parafuso sem-fim	1
311	6000166	Rolamento 6010	1	325	6000337	Chave 6x6x20	1
312	2009401	Eixo da caixa de câmbio	1	326	3005127	Vedação 25x40x8	1
313	6000102	Parafuso M8x20	1	327	6000170	Chave 12x8x50	1
314	6000199	Arruela 8	1	328	6000112	Parafuso M6x12	1
315	2037201	Arruela lisa Ø8	1	329	6000101	Chave 12x8x40	1
316	2009701	Polia	1	330	6000204	Pino Ø8x16	1
317	2009501	Engrenagem sem-fim	1	331	6000200	Arruela 10x30x2	6
318	6000157	Rolamento 6208	1	332	6000181	Parafuso M10x10	6
319	2009301	Tampa inferior	1				

N°	Código	Descrição	Qtd	N°	Código	Descrição	Qtd
PEÇAS DE MONTAGEM DO MOTOR				PEÇAS DE MONTAGEM DO MOTOR			
400	2012501	Montagem do motor	1	406	5000192	Parafuso M8x35	4
401	4003101	Motor 220V	1	407	5000139	Arruela 8x22x2	8
	4002801	Motor 380V		408	6000134	Arruela 10x22x2	3
	4003201	Motor 127V		409	5000336	Porca M10	4
402	2012701	Polia do motor	1	410	3003601	Arruela	6
403	6000130	Parafuso M6x10	2	411	5000199	Arruela Ø8	4
404	6000237	Correia A660	1	412	5000127	Porca M8	4
405	2012601	Suporte do motor	1	413	4004444	Condensador	1

N°	Código	Descrição	Qtd	N°	Código	Descrição	Qtd
PEÇAS DE MONTAGEM DA CARROCERIA				PEÇAS DE MONTAGEM DA CARROCERIA			
501	2065543	Estrutura	1	524	6000325	Arruela lisa 6x16x2	1
502	2065776	Pé da estrutura	1	525	6000180	Pino 2x20	2
503	2065580	Tampa lateral	1	526	3005025	Silenciador de plástico PSL-1/4	4
504	6000431	Parafuso Sextavado M6x16	4	527	3005005	Junta L IPC8-01	2
505	6000198	Arruela Ø6	4	528	3005066	Junta L IPL8-01	1
506	6000138	Arruela lisa Ø6	4	529	2010701	Mola	1
507	-	Válvula cinco vias completa	-	530	4000201	Interruptor	1
508	3001201	Válvula cinco vias	2	531	3005031	Tampa do Interruptor	1
509	3001301	Espaçador	10	532	6000125	Porca M5	2
510	3005012	Vedação O 7.9x4	12	533	3001501	Revestimento da haste	2
511	3005004	Junta L IPC6-01	2	534	2010501	Pedal longo	2
512	3005067	Junta T IPB8-01	1	535	6000119	Parafuso M5x12	2
513	6000112	Parafuso M6x12	4	536	2037501	Interruptor completo	1
514	2013001	Haste	2	537	-	-	-
515	6000175	Parafuso M8	2	538	6000253	Parafuso M6x16	5
516	2013101	Haste de ajuste	2	539	6000325	Arruela lisa 6x18x1.6	5
517	6000232	Pino 4x18	2	540	3005273	Tampão de borracha	1
518	2013001	Barra	2	541	3005276	Tampão de borracha pequeno	1
519	6000232	Contra porca M10	2	542	3000101	Peça do tampão de borracha	4
520	6000134	Arruela lisa 10x22x1	2	543	4001001	FLR QYWC-L8 0.05-1.2Mpa	1
521	2009901	Suporte U	1	544	3005074	Junta L IPL6-01	1
522	2010601	Pedal curto	3	545	3005026	Acoplamento de Cobre (FLR)	1
523	2010301	Suporte L	1				

N°	Código	Descrição	Qtd	N°	Código	Descrição	Qtd
PEÇAS DE MONTAGEM DO CILINDRO DESCOLADOR				PEÇAS DE MONTAGEM DO CILINDRO DESCOLADOR			
600	2065792	Cilindro descolador completo	1	609	3004401	Vedação O 185x5.7	1
601	2011201	Cilindro descolador	1	610	2011301	Tampão	1
602	3005066	Junta LIPL8-01	1	611	2011601	Parafuso	2
603	6000114	Parafuso M6x20	12	612	3005027	Rolamento	1
604	3005029	Vedação Y 170x185x11	2	613	3003401	Vedação Y 20x30x7	1
605	3005028	Anel de pistão	1	614	6000140	Arruela 22x29x0.5	1
606	2011401	Pistão	1	615	6000178	Anel de retenção 30	1
607	3004301	Vedação O 20x2.4	1	616	3005010	Junta LIPL9-02	1
608	2011501	Haste do pistão	1	617	6000233	Contra porca M6	12

N°	Código	Descrição	Qtd	N°	Código	Descrição	Qtd
PEÇAS DE MONTAGEM DO BRAÇO DESCOLADOR				PEÇAS DE MONTAGEM DO BRAÇO DESCOLADOR			
631	2038401	Anel do descolador	1	636	3000701	Tampão	1
632	6000136	Arruela 16x30x2	3	637	2065654	Tampa da pá	1
633	6000318	Contra porca M16	3	638	3005134	Pino	1
634	2065575	Braço descolador	1	639	2065654	Arruela	1
635	2065652	Pá do braço descolador	1	640	2064378	Parafuso M16x110	1

N°	Código	Descrição	Qtd	N°	Código	Descrição	Qtd
SISTEMA DE ENCHIMENTO RÁPIDO (OPCIONAL)				SISTEMA DE ENCHIMENTO RÁPIDO (OPCIONAL)			
701	4004001	Válvula de segurança	1	709	2064825	Tubo de inflação	1
702	3005090	Reparo da conexão	1	710	3005193	Manga da válvula	1
703	3005006	Junta IPC8-02	1	711	3005192	Vedação O Ø325x3.55	2
704	4004348	Válvula de uma via	1	712	2064827	Mola 1.8x37.5x23.4x3	1
705	3005036	Junta T de cobre	1	713	6000388	Anel de retenção Ø32	1
706	2064826	Tanque de ar	1	714	2064828	Válvula	1
707	3005202	Cotovelo G1-G1	1	715	2064826	Enchimento explosivo	1
708	3005204	Bucha do anel	1				

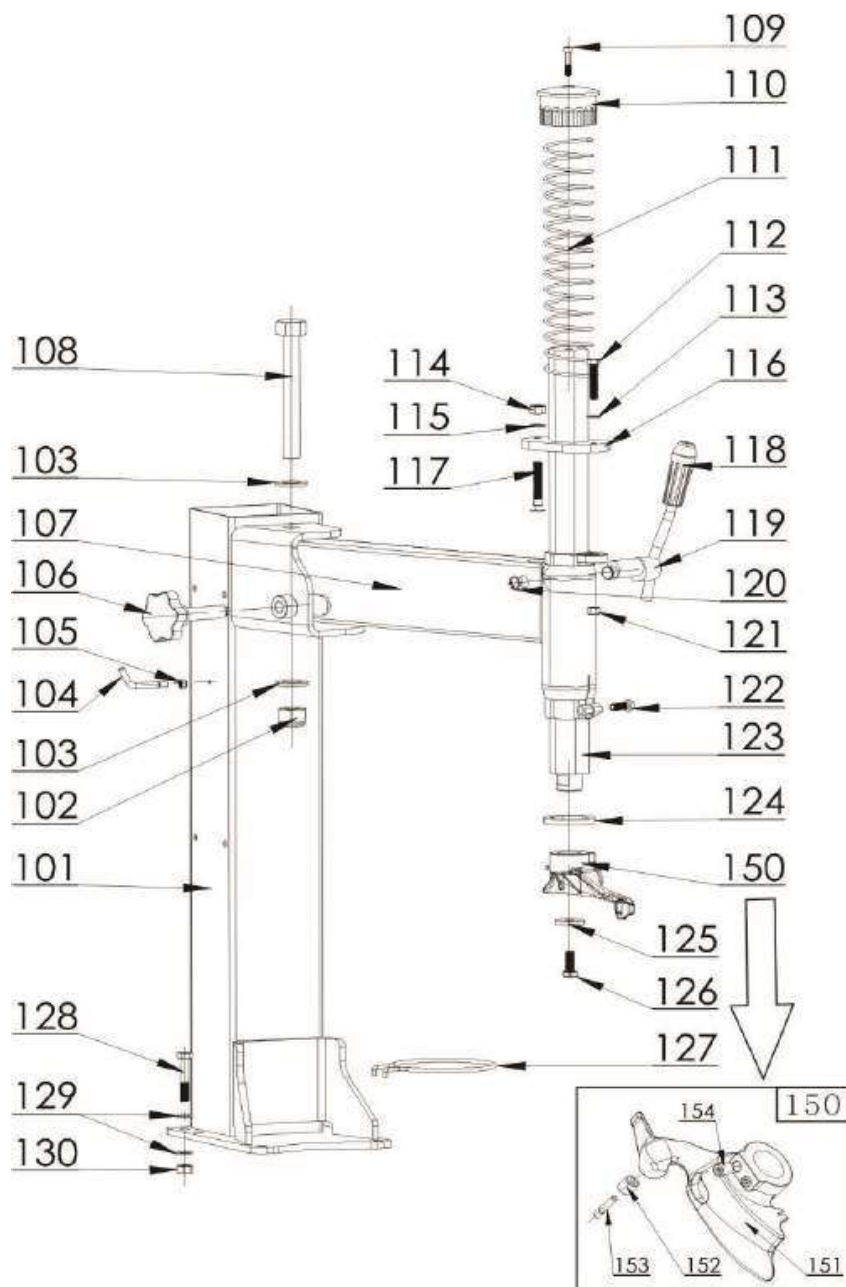

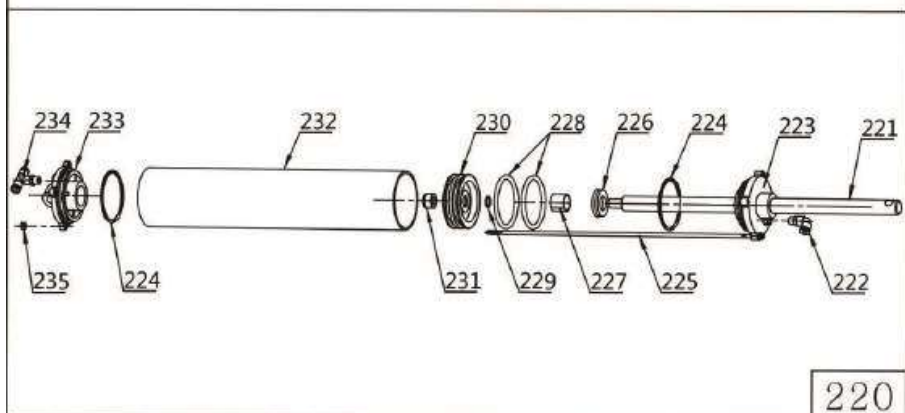
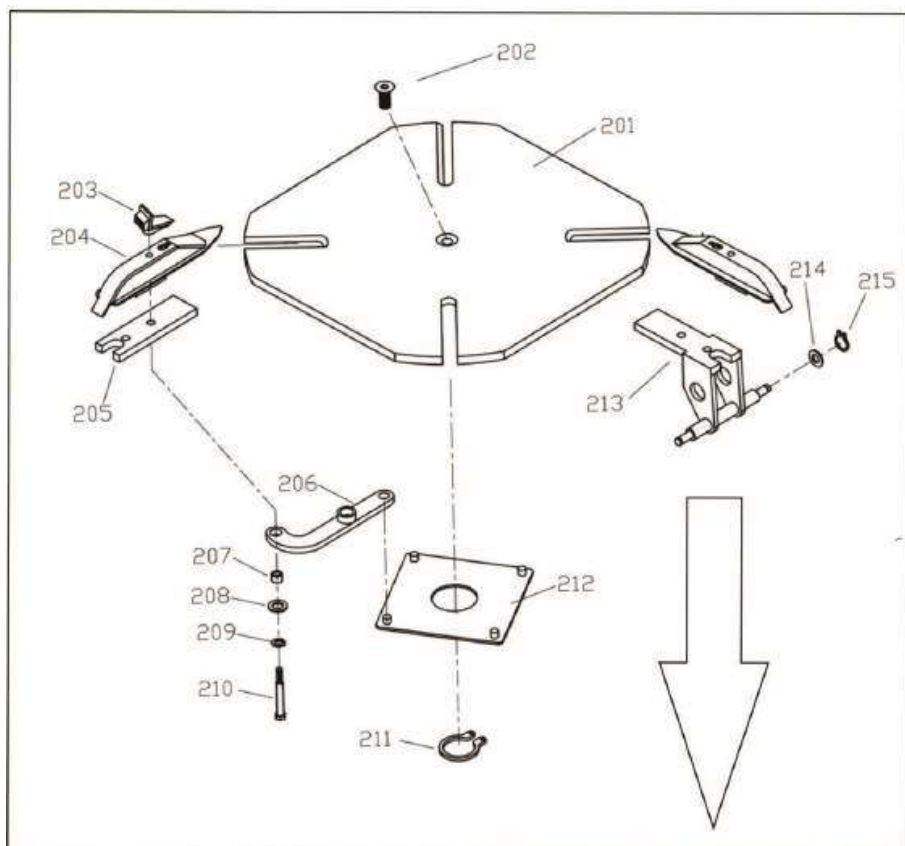

306

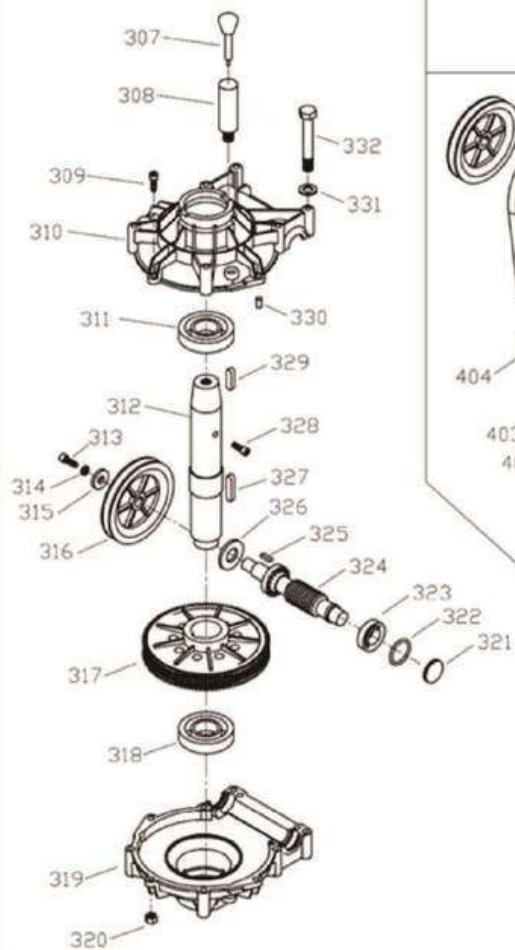

300

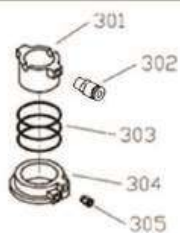

400

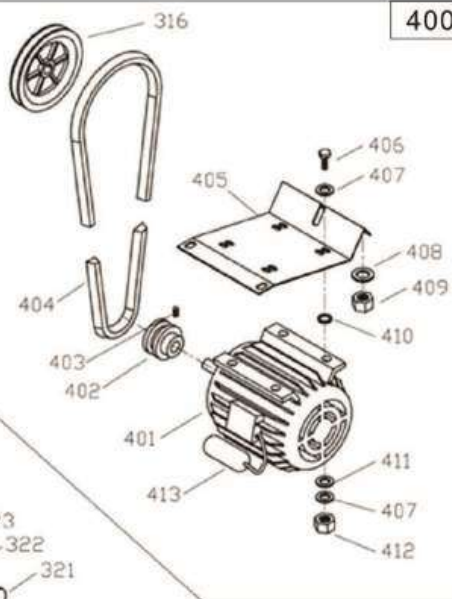

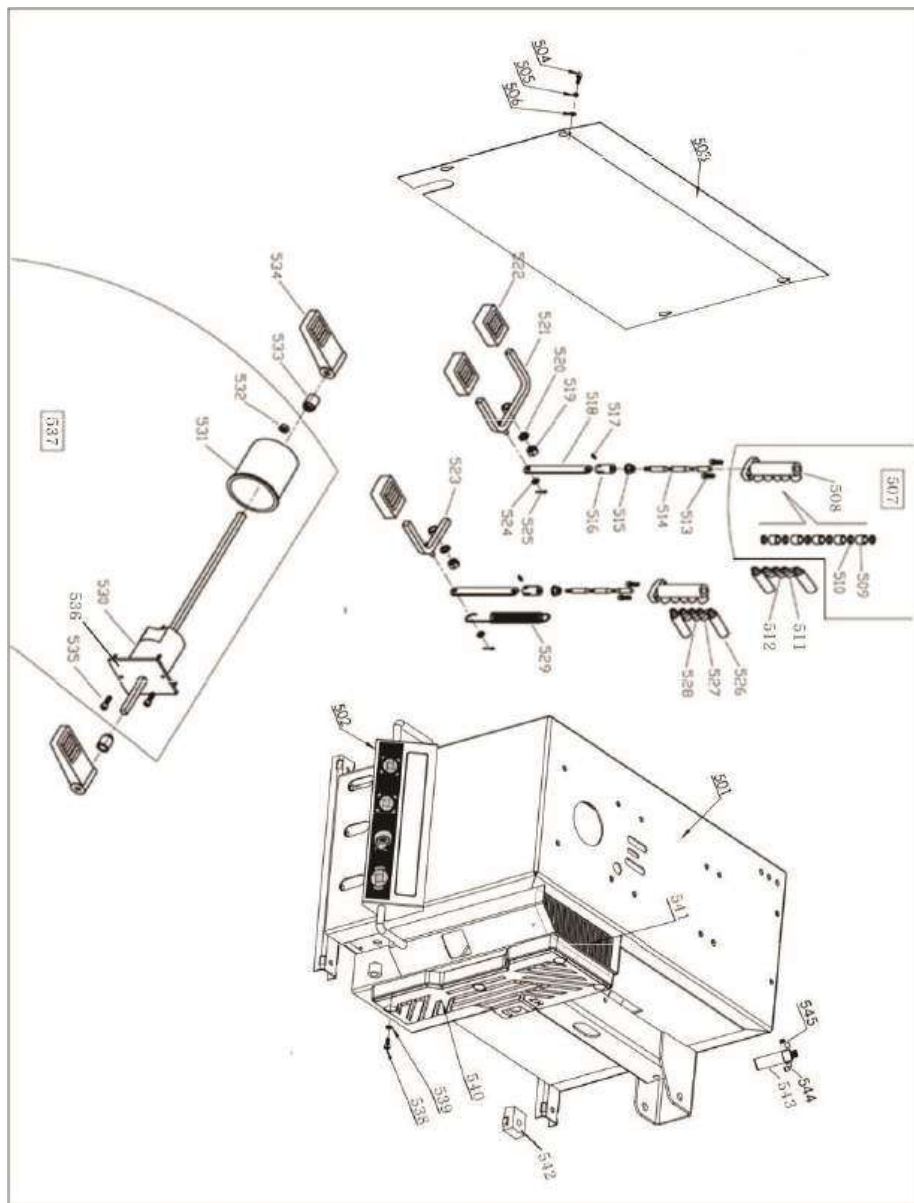

600

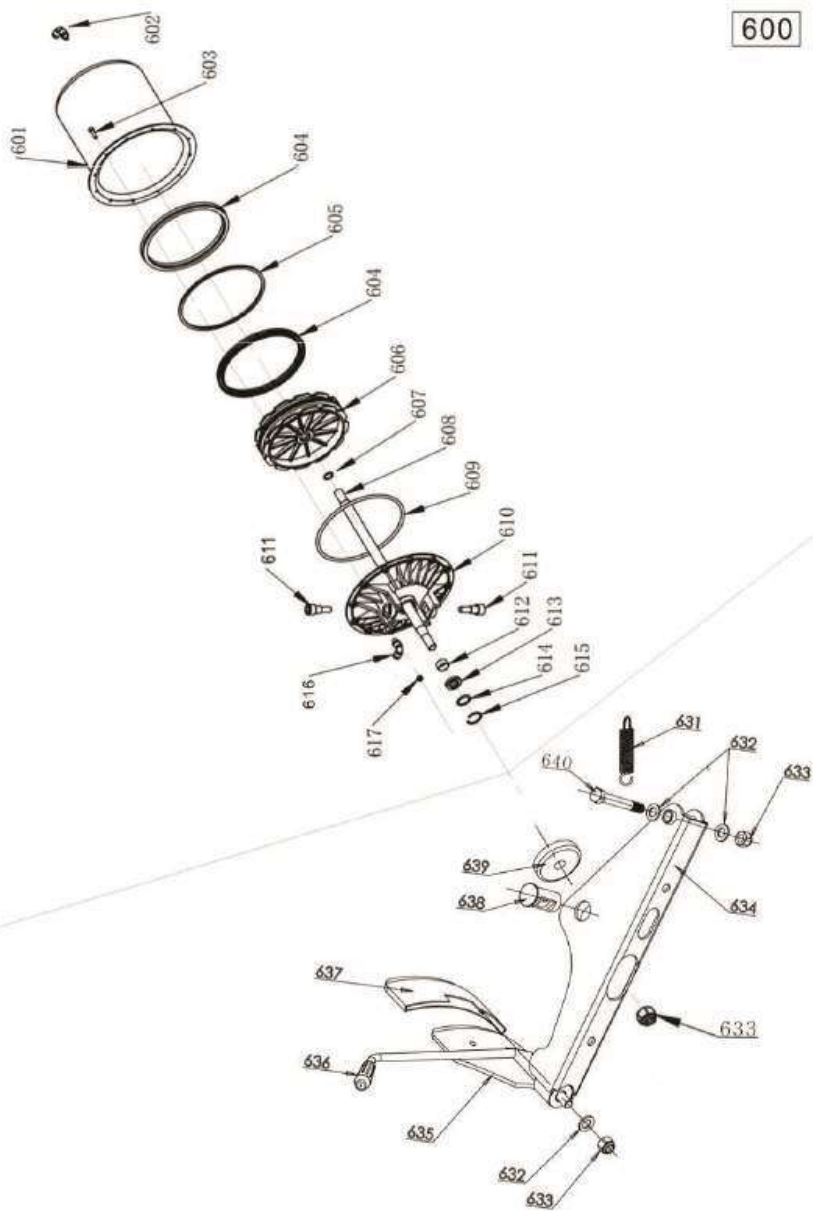

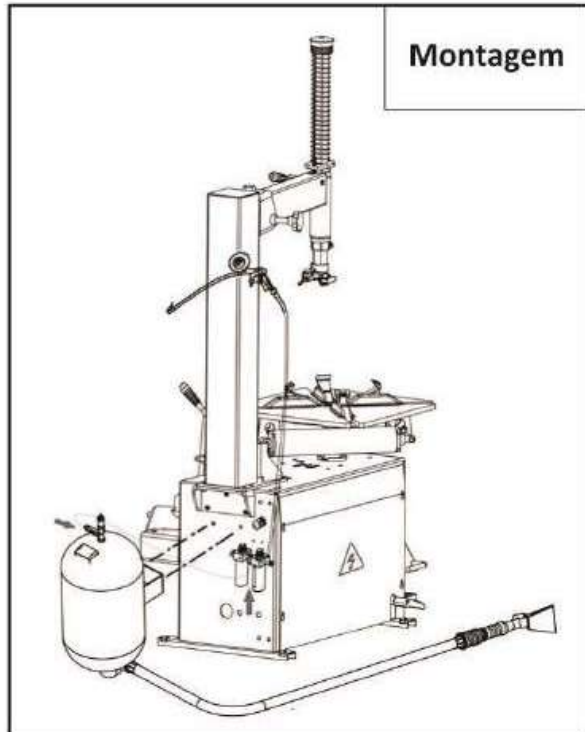
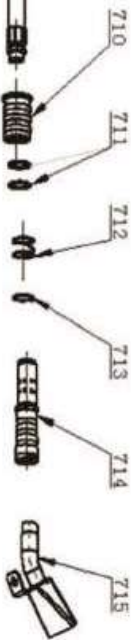
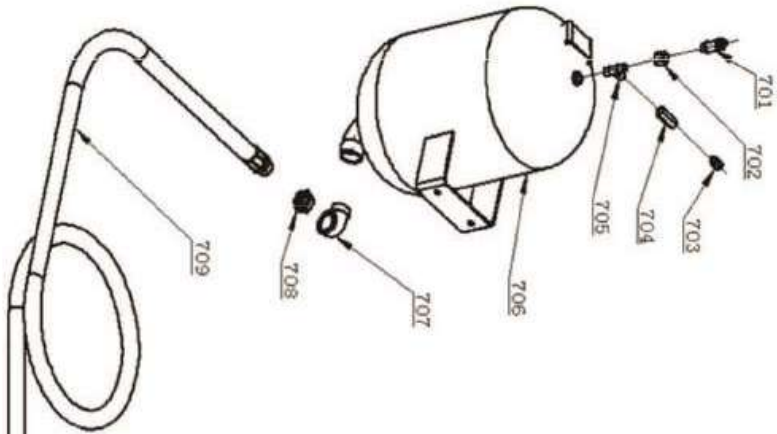

9. Termos de Garantia

- O prazo de garantia é de 12 (doze) meses, já incluso os 3 (três) meses do período legal. O prazo de garantia inicia da data da compra pelo consumidor final, que deve ser comprovada mediante apresentação da nota fiscal de compra.
- A garantia será concedida na forma acima descrita, somente nos postos de serviços autorizados.
- A garantia se restringe exclusivamente à substituição e conserto de quaisquer peças com defeito de fabricação, observando os termos da lei e deste manual.
- A garantia só estará assegurada se as peças consideradas defeituosas forem substituídas pela Assistência Autorizada FORTG, mediante análise que revele, satisfatoriamente para o fabricante, a existência do defeito de fabricação reclamado.
- Os termos desta garantia não serão aplicáveis a nenhum produto que venha apresentar defeito decorrente de uso inadequado, negligência ou acidente, ou ainda, que tenha sido reparado ou alterado fora de uma Assistência Autorizada FORTG.
- Peças que apresentem desgaste natural decorrente do uso não têm cobertura da garantia.

Cancelamento da Garantia

- Danos decorrentes de mau uso ou acidente causado pelo proprietário ou terceiro.
- Danos decorrentes de caso fortuito ou força maior.
- Uso em desacordo com o manual de instruções, operação e manutenção do fabricante.
- Violações ou consertos feitos fora da assistência técnica autorizada FORTG.
- Transporte e armazenamento inadequado.

Observamos o direito de alterar as especificações e/ou as ilustrações neste manual, assim como termo de garantia, sem aviso prévio e sem incorrer na obrigação de efetuar as mesmas modificações nos produtos anteriormente vendidos.

CONTATE A FORTG:

**CENTRAL DE
ATENDIMENTO**

11 3508 9979

Horário de Funcionamento:
de Segunda à Sexta-feira das 8h às 18h

✓ **sac@fortg.com.br**

GurgelMix Máquinas e Ferramentas S.A.
Avenida Alagoas, 1193, Jardim Paulista - Franca-SP - 14401-402
Telefone (11) 3508-9979

ACESSE:

**WWW.
FORTG
COM.BR**